

Pistola de pulverização

Fusion[®] AP

3B0306ZAS

PT

Pistola de pulverização de purga de ar de mistura por impacto, de componentes múltiplos, para distribuição de espuma e poliureia não inflamáveis. Apenas para utilização profissional.

Não aprovado para utilização em locais com atmosfera explosiva na Europa.

*Pressão de trabalho máxima com líquido de 3500 psi
(24,5 MPa, 245 bar)*

*80-130 psi (0,56-0,9 MPa, 5,6-9,0 bar) Gama de pressão
de entrada de ar*

*Temperatura máxima de funcionamento do fluido 200 °F
(94 °C)*

Consulte a página 4 para obter informações sobre os modelos.



Instruções de segurança importantes

Leia todas as advertências e instruções deste manual e de manuais relacionados antes de utilizar o equipamento. Guarde estas instruções.



Informações Médicas Importantes

Leia o cartão de advertência médica fornecido com a pistola. Este contém informações de tratamento de ferimentos por injeção para pessoal médico. Mantenha-o consigo ao operar o equipamento.

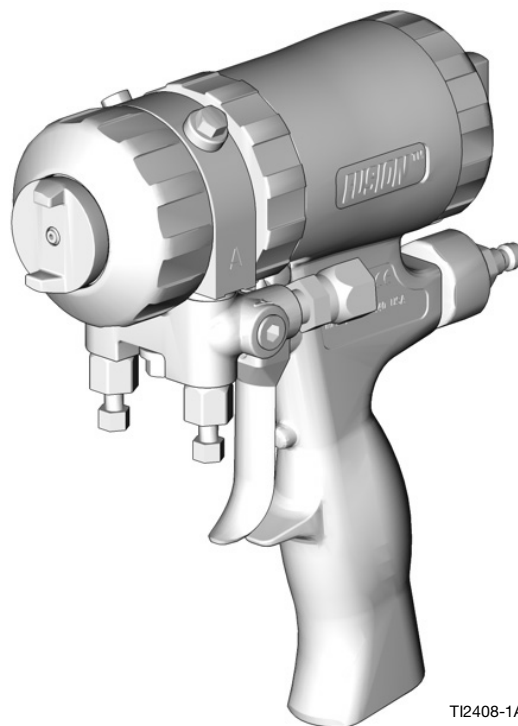

TI2408-1A



Índice

Manuais relacionados	3	Limpar as passagens	27
Modelos	4	Limpar o silenciador	27
Pistolas de padrão redondo	4	Inspecionar o pistão	28
Pistolas de padrão plano	5	Inspecionar a válvula de ar	28
Pistola de padrão plano para paredes falsas	6	Remover a extremidade dianteira	29
Pistola de padrão redondo largo	6	Fixar a extremidade dianteira	29
Pistola de quatro mangueiras	7	Deteção e resolução de problemas	30
Pistola de padrão salpicado	7	Peças	33
Pistolas de rácio não 1:1	7	Vistas pormenorizadas	35
Advertências	8	Kits de câmara de mistura	36
Informação importante sobre isocianatos (ISO)	11	Kits de pontas planas	37
Condições de isocianatos	11	Kits de reparação da pistola	38
Autoignição do material	12	Kits de telas de filtro para válvulas de retenção	38
Mantenha os componentes A e B separados	12	Kit de Perfuradores de Ponta	38
Sensibilidade dos isocianatos à humidade	12	Kit de brocas de limpeza do cabo	38
Resinas de espuma com agentes de expansão de 245 fa	12	Kits de brocas	39
Trocar os materiais	12	Kits de escareadores	40
Resumo	13	Acessórios	41
Teoria de funcionamento	13	Kits de conversão Fusion PC	41
Identificação dos Componentes	14	Kits de vedantes laterais	42
Montagem	15	Kits de cartucho de vedação lateral	42
Ligação à terra	15	Kits de pontas de extensão	42
Configurar	15	Kits de vedante da ponta de extensão	42
Configurações opcionais	17	Kit de espalhadores com ponta de extensão	42
Funcionamento	19	Kit de padrão plano para paredes falsas	42
Procedimento de alívio da pressão	19	Kit de bicos de enchimento	43
Travão de segurança do pistão	20	Kit de limpeza da pistola	43
Rodar o espalhador	20	Kits de adaptadores da mangueira	43
Perda da pressão do ar	20	Kit de conversão de salpico	43
Lavar a pistola	20	Cobertura da pistola	43
Desativação diária	21	Lubrificante para a reconstrução da pistola	43
Manutenção	22	Cartucho de lubrificante para desativação da pistola	43
Manutenção preventiva	22	Tubagem de lavagem	43
Kit de ferramentas fornecido	22	Kit de tampa de caudal ajustável	43
Limpar superfície da pistola	22	Kit de lata de lavagem com solvente	44
Limpar o bocal da câmara de mistura	23	Kit de balde de resíduos para lavagem com solvente	44
Limpar o espalhador	23	Ferramenta de limpeza de pontas	44
Limpar as portas de impacto	23	Coletor de circulação	44
Lubrificação	24	Especificações técnicas	45
Inspecionar a câmara de mistura e os cartuchos de vedação lateral	24	Caudal de ar por câmara de mistura	45
Inspecionar o Travão de segurança do pistão	26	Garantia Standard da Graco	46
Inspecionar as válvulas de verificação	26		
Limpar o coletor de fluidos	27		

Manuais relacionados

Manual em inglês	Descrição
309963	Kit de lavagem com solvente Fusion
309818	Kit de coletor de circulação
3A5616	Kit de tampa de caudal ajustável Fusion
311071	Kit de espuma para paredes de vigas e kit TP100
3A7314	Manual de instruções da pistola de pulverização Fusion PC
3A7318	Kit de conversão Fusion PC

Modelos

Pistolas de padrão redondo

Peças da pistola, série	Câmara de mistura				
	Referência	Tamanho da porta de disparo pol. (mm)	Tamanho equivalente	Vedante Material	Padrão a 61 cm (24 pol.) do alvo pol. (mm)
246099, A	AR2020	0,020 (0,50)	-000	Aço inoxidável	5 (127)
246100, A	AR2929	0,029 (0,70)	-00	Aço inoxidável	8 (203)
248617, A	AR3737	0,037 (0,94)	Nenhuma	Aço inoxidável	9 (227)
246101, A	AR4242	0,042 (1,00)	-01	Aço inoxidável	11 (279)
246102, A	AR5252	0,052 (1,30)	-02	Aço inoxidável	12 (305)
246103, A	AR6060	0,060 (1,50)	-03	Aço inoxidável	14 (356)
246104, A	AR7070	0,070 (1,75)	-04	Aço inoxidável	15 (381)
246105, A	AR8686	0,086 (2,15)	-05	Aço inoxidável	18 (457)
255201, A	AR4242	0,042 (1,00)	-01	Liga de policarbonato	11 (279)
255202, A	AR5252	0,052 (1,30)	-02	Liga de policarbonato	12 (305)

Câmaras de mistura para padrão redondo por pressão e caudal

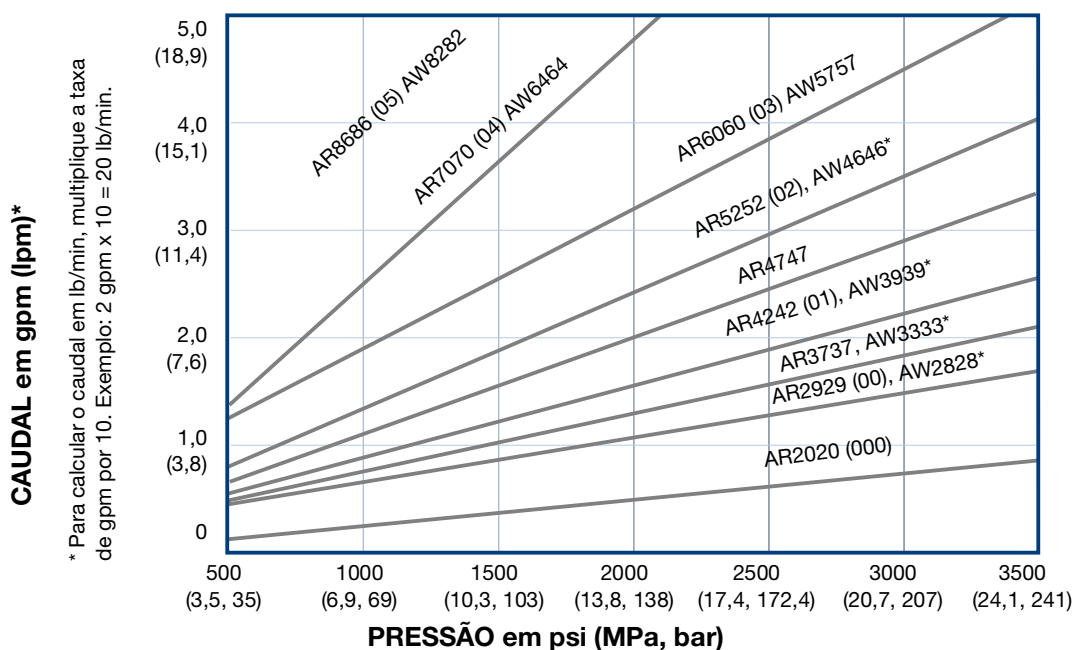

*Estão disponíveis câmaras de mistura AW (padrão largo) como acessório. Consulte **Kits de pontas de extensão**, página 42.

Pistolas de padrão plano

Peças da pistola, série	Câmara de mistura			Ponta plana		
	Referência	Tamanho da porta de disparo pol. (mm)	Tamanho equivalente	Referência	Tamanho do padrão pol. (mm)	Tamanho do orifício pol. (mm)
247101, A	AF2020	0,020 (0,50)	-000	FT0424	8-10 (203-254)	0,024 (0,61)
247102, A	AF2020	0,020 (0,50)	-000	FT0438	8-10 (203-254)	0,038 (0,97)
247103, A	AF2020	0,020 (0,50)	-000	FT0624	12-14 (305-356)	0,024 (0,61)
247104, A	AF2020	0,020 (0,50)	-000	FT0638	12-14 (305-356)	0,038 (0,97)
247107, A	AF2020	0,020 (0,50)	-000	FT0838	16-18 (406-457)	0,038 (0,97)
247108, A	AF2020	0,020 (0,50)	-000	FT0848	16-18 (406-457)	0,048 (1,22)
247111, A	AF2929	0,029 (0,70)	-00	FT0424	8-10 (203-254)	0,024 (0,61)
247112, A	AF2929	0,029 (0,70)	-00	FT0438	8-10 (203-254)	0,038 (0,97)
247113, A	AF2929	0,029 (0,70)	-00	FT0624	12-14 (305-356)	0,024 (0,61)
247114, A	AF2929	0,029 (0,70)	-00	FT0638	12-14 (305-356)	0,038 (0,97)
247117, A	AF2929	0,029 (0,70)	-00	FT0838	16-18 (406-457)	0,038 (0,97)
247118, A	AF2929	0,029 (0,70)	-00	FT0848	16-18 (406-457)	0,048 (1,22)
247121, A	AF4242	0,042 (1,00)	-01	FT0424	8-10 (203-254)	0,024 (0,61)
247122, A	AF4242	0,042 (1,00)	-01	FT0438	8-10 (203-254)	0,038 (0,97)
247123, A	AF4242	0,042 (1,00)	-01	FT0624	12-14 (305-356)	0,024 (0,61)
247124, A	AF4242	0,042 (1,00)	-01	FT0638	12-14 (305-356)	0,038 (0,97)
247127, A	AF4242	0,042 (1,00)	-01	FT0838	16-18 (406-457)	0,038 (0,97)
247128, A	AF4242	0,042 (1,00)	-01	FT0848	16-18 (406-457)	0,048 (1,22)
247131, A	AF5252	0,052 (1,30)	-02	FT0424	8-10 (203-254)	0,024 (0,61)
247132, A	AF5252	0,052 (1,30)	-02	FT0438	8-10 (203-254)	0,038 (0,97)
247133, A	AF5252	0,052 (1,30)	-02	FT0624	12-14 (305-356)	0,024 (0,61)
247134, A	AF5252	0,052 (1,30)	-02	FT0638	12-14 (305-356)	0,038 (0,97)
247137, A	AF5252	0,052 (1,30)	-02	FT0838	16-18 (406-457)	0,038 (0,97)
247138, A	AF5252	0,052 (1,30)	-02	FT0848	16-18 (406-457)	0,048 (1,22)

Câmaras de mistura de padrão plano por pressão e caudal

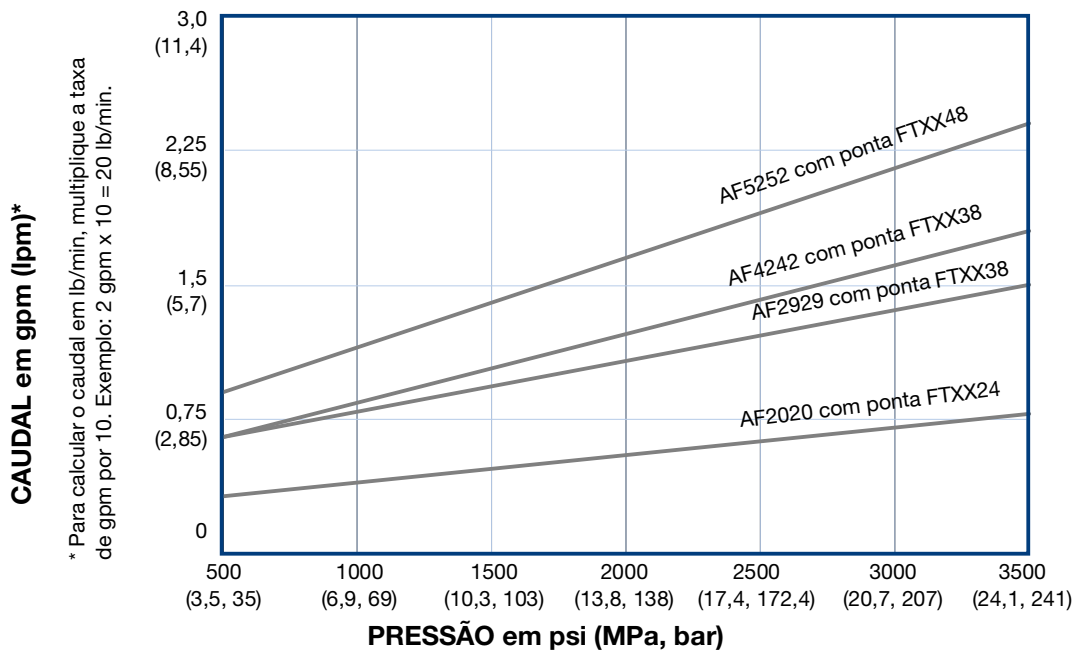

Pistola de padrão plano para paredes falsas

Consulte o kit de espuma para paredes falsas e o manual TP100 para obter mais informações. Consultar **Manuais relacionados**, página 3.

Número de peça da pistola	Câmara de mistura			Ponta plana			Dados de fluxo
	Referência	Tamanho da porta de disparo pol. (mm)	Tamanho equivalente	Referência	Diâmetro do padrão a 610 mm (24 pol.) do alvo pol. (mm)	Dimensão do orifício pol. (mm)	Caudal aproximado a 1000 psi (7,0 MPa, 70 bar)
249525	AF4242	0,042 (1,00)	-01	FTM979	22 (559)	0,038 (0,97)	11 lb/min (4,99 kg/min)
249526	AF5252	0,052 (1,30)	-02	FTM979	22 (559)	0,038 (0,97)	15 lb/min (6,81 kg/min)

Pistola de padrão redondo largo

Número de peça da pistola	Câmara de mistura			Diâmetro do padrão a 610 mm (24 pol.) do alvo pol. (mm)	Número de peça de referência com caudal equivalente
	Referência	Tamanho da porta de disparo pol. (mm)	Tamanho equivalente		
249529	AW3939	0,039 (0,99)	-01	16 (406,4)	AR4242
249530	AW4646	0,046 (1,17)	-02	18 (457,2)	AR5252

Pistola de quatro mangueiras

Pistola de padrão redondo largo com coletor de pistola de recirculação de quatro mangueiras

Número de peça da pistola	Câmara de mistura			Diâmetro do padrão a 610 mm (24 pol.) do alvo pol. (mm)	Caudal aproximado a 1000 psi (7,0 MPa, 70 bar)
	Referência	Tamanho da porta de disparo pol. (mm)	Tamanho equivalente		
249810	AW2222	0,022 (0,56)	Não disponível (N/A)	8-9 (203-229)	4,5 lb/min (204 kg/min)

Pistola de padrão salpicado

Número de peça da pistola	Câmara de mistura		
	Referência	Tamanho da porta de disparo pol. (mm)	Tamanho equivalente
248408	AR7070	0,070 (1,75)	-04

Pistolas de rácio não 1:1

Número de peça da pistola	Câmara de mistura
253888	AR2232





Advertências

Seguem-se advertências relativamente à montagem, utilização, ligação à terra, manutenção e reparação deste equipamento. O ponto de exclamação alerta para uma advertência geral e os símbolos de perigo referem-se aos riscos específicos dos procedimentos. Quando estes símbolos aparecerem ao longo deste manual ou nas etiquetas informativas, tenha em conta estas Advertências. Os símbolos e advertências dos produtos referidos como perigosos não abrangidos nesta secção podem aparecer ao longo deste manual, sempre que aplicáveis.

ADVERTÊNCIA

	<p>PERIGOS RESULTANTES DE PRODUTOS OU VAPORES TÓXICOS</p> <p>Os produtos ou vapores tóxicos podem provocar lesões graves ou morte se entrarem em contacto com os olhos ou a pele ou se forem inalados ou engolidos.</p> <ul style="list-style-type: none"> Leia as Fichas de Dados de Segurança (SDS) para obter as instruções de manuseamento e tomar conhecimento dos perigos específicos dos produtos que está a utilizar, incluindo os efeitos da exposição de longo prazo. Ao pulverizar, realizar tarefas de manutenção no equipamento ou quando se encontrar na área de trabalho, mantenha sempre a área de trabalho bem ventilada e use sempre equipamento de proteção individual. Consulte as advertências de Equipamento de proteção individual neste manual. Armazene os produtos perigosos em recipientes aprovados e elimine-os em conformidade com as diretrizes aplicáveis.
---	---

	<p>EQUIPAMENTO DE PROTEÇÃO INDIVIDUAL</p> <p>Deve usar sempre equipamento de proteção individual apropriado e proteger toda a sua pele durante a pulverização ou manutenção do equipamento, ou quando estiver na área de trabalho. O equipamento de proteção ajuda a evitar ferimentos graves, incluindo exposição de longo prazo, inalação de vapores tóxicos, névoas ou vapores, reações alérgicas, queimaduras, lesões oculares e perda de audição. Este equipamento de proteção inclui, mas não está limitado a:</p> <ul style="list-style-type: none"> um aparelho respiratório de tamanho correto, que poderá incluir fornecimento de oxigénio, luvas quimicamente impermeáveis, vestuário de proteção e proteções para os pés, tal como recomendado pelo fabricante do produto e pela autoridade reguladora local. Proteção para os olhos e ouvidos.
---	--

    	<p>PERIGO DE PERFURAÇÃO DA PELE</p> <p>O líquido a alta pressão proveniente do dispositivo dispensador, fugas nos tubos flexíveis ou componentes danificados poderá provocar lesões na pele. As lesões podem ter o aspeto de um simples corte, porém constituem ferimentos graves capazes de conduzir à amputação. Obtenha tratamento médico imediatamente.</p> <ul style="list-style-type: none"> Engate o travão de segurança do pistão quando não estiver a pulverizar. Não aponte a pistola a ninguém nem a nenhuma parte do corpo. Não coloque as mãos sobre o bico. Não tente interromper nem desviar fugas com a mão, o corpo, uma luva ou um pano. Siga o Procedimento de alívio da pressão quando parar de pulverizar e antes de dar início aos procedimentos de limpeza, verificação ou manutenção do equipamento. Apertar todas as ligações relativas a fluidos antes de utilizar o equipamento. Verifique diariamente os tubos flexíveis e acessórios. Substitua imediatamente peças desgastadas ou danificadas.
---	--

 <h1 style="margin: 0;">ADVERTÊNCIA</h1>	
	<p>PERIGO DE QUEIMADURAS</p> <p>As superfícies do equipamento e o líquido sujeito ao calor podem ficar muito quentes durante o funcionamento. Para evitar queimaduras graves:</p> <ul style="list-style-type: none"> • Não toque em líquidos ou no equipamento enquanto estiverem quentes.
   	<p>PERIGO DE INCÊNDIO E EXPLOSÃO</p> <p>Os vapores inflamáveis na zona de trabalho, tais como os provenientes de solventes e tintas, podem inflamar-se ou explodir. O fluxo de tinta ou solventes pelo equipamento pode provocar faíscas de eletricidade estática. Para ajudar a evitar incêndios e explosões:</p> <ul style="list-style-type: none"> • Utilize o equipamento apenas em áreas bem ventiladas. • Elimine todas as fontes de ignição, como luzes piloto, cigarros, lâmpadas elétricas portáteis e plásticos de proteção (potencial de faíscas estáticas). • Ligue à massa todo o equipamento na área de trabalho. Consulte as instruções de Ligação à terra. • Nunca pulverize ou lave o solvente a alta pressão. • Mantenha a área de trabalho sem detritos, incluindo solvente, panos e gasolina. • Não ligue nem desligue cabos de alimentação ou interruptores na presença de vapores inflamáveis. • Utilize apenas mangueiras com ligação à terra. • Segure a pistola firmemente apoiando-a na parede do balde em contacto com a terra, quando estiver a descarregar para dentro do mesmo. Não utilize revestimentos interiores do balde a menos que estes sejam antiestáticos ou condutivos. • Pare imediatamente a utilização caso ocorram faíscas estáticas ou sinta um choque. Não utilize o equipamento até identificar e corrigir o problema. • tenha sempre um extintor operacional na área de trabalho.

ADVERTÊNCIA



PERIGO DE MÁ UTILIZAÇÃO DO EQUIPAMENTO

A utilização incorreta pode resultar em morte ou ferimentos graves.



- Não opere a unidade quando estiver cansado ou se estiver sob a influência de drogas ou álcool.
- Não exceda a pressão máxima de trabalho ou o nível de temperatura do componente do sistema com a classificação mais baixa. Consulte as **Especificações Técnicas** em todos os manuais do equipamento.
- Utilize produtos e solventes compatíveis com as peças do equipamento em contacto com o produto. Consulte as **Especificações Técnicas** em todos os manuais do equipamento. Leia as advertências dos fabricantes do líquido e do solvente. Para obter mais informações relativas ao material que utiliza, solicite as Fichas de Dados de Segurança (FDS) ao distribuidor ou ao revendedor.
- Desligue todo o equipamento e siga o **Procedimento de alívio da pressão** quando o equipamento não está a ser utilizado.
- Verifique o equipamento diariamente. As peças danificadas ou com desgaste devem ser imediatamente substituídas apenas por peças sobresselentes genuínas do fabricante.
- Não altere nem modifique o equipamento. As alterações ou modificações podem anular as aprovações das autoridades e originar perigos de segurança.
- Certifique-se de que todos os equipamentos estão classificados e aprovados para o ambiente onde os vai utilizar.
- Utilize o equipamento exclusivamente para o fim a que se destina. Se precisar de informações, contacte o seu distribuidor.
- Afaste as mangueiras e os cabos de áreas com tráfego, arestas vivas, peças móveis e superfícies quentes.
- Não dê nós nem dobre as mangueiras, nem as utilize para puxar o equipamento.
- Mantenha crianças e animais afastados da área de trabalho.
- Respeite todas as normas de segurança aplicáveis.



PERIGO DE PEÇAS DE ALUMÍNIO PRESSURIZADAS

A utilização de produtos incompatíveis com o alumínio em equipamentos pressurizados pode causar graves reações químicas e problemas no equipamento. O incumprimento desta advertência pode causar a morte, ferimentos graves ou danos materiais.

- Não use 1,1,1-tricloroetano, cloreto de metileno, outros solventes de hidrocarboneto halogenado ou líquidos que contenham tais solventes.
- Não utilize lixívia clorada.
- Muitos outros produtos podem conter químicos incompatíveis com o alumínio. Contacte o seu fornecedor de material para informações relativas à compatibilidade.

Informação importante sobre isocianatos (ISO)

Os isocianatos (ISO) são catalisadores utilizados em materiais de dois componentes.

Condições de isocianatos

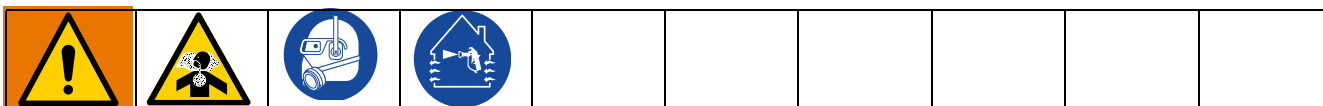



Pulverizar ou aplicar produtos que contêm isocianatos cria névoas, vapores prejudiciais e partículas atomizadas.

- Leia e compreenda as advertências do fabricante do produto e as fichas de dados de segurança (FDS) do produto para conhecer os perigos e precauções específicos relacionados com os isocianatos.
- A utilização de isocianatos implica procedimentos potencialmente perigosos. Não pulverize com este equipamento a não ser que tenha recebido formação, seja qualificado para tal e tenha lido e entendido as informações contidas neste manual e nas instruções de aplicação e FDS fornecidas pelo fabricante do produto.
- A utilização de equipamento com manutenção incorreta ou mal ajustado pode resultar em material curado de forma incorreta, o que pode provocar libertação de gases e odores desagradáveis. A manutenção do equipamento terá de ser devidamente executada e ajustada conforme as instruções contidas neste manual.
- Para evitar a inalação de névoas, vapores e partículas atomizadas de isocianatos, todas as pessoas presentes na área de trabalho têm de usar proteção respiratória adequada. Utilize sempre uma máscara bem ajustada, o que pode incluir uma máscara com fornecimento de ar. Ventile a área de trabalho de acordo com as instruções constantes das FDS do fabricante do produto.
- Evite qualquer contacto dos isocianatos com a pele. Todas as pessoas presentes na área de trabalho devem usar luvas impermeáveis aos químicos, vestuário de proteção e tapa-pés, de acordo com as recomendações do fabricante do produto e a autoridade reguladora local. Siga todas as recomendações do fabricante do fluido, incluindo as recomendações relacionadas com o tratamento de vestuário contaminado. Após a pulverização, lave as mãos e o rosto antes de comer ou beber.
- O perigo da exposição a isocianatos mantém-se após a pulverização. Qualquer pessoa sem equipamento de proteção individual adequado deve permanecer fora da área de trabalho durante a aplicação e após a aplicação durante o período de tempo especificado pelo fabricante do líquido. Geralmente, este período de tempo é de, pelo menos, 24 horas.
- Avise outras pessoas que possam entrar na área de trabalho sobre o perigo da exposição a isocianatos. Siga as recomendações do fabricante do líquido e da autoridade reguladora local. Recomenda-se a afixação de um cartaz como o seguinte no exterior da zona de trabalho:



 ADVERTÊNCIA	
	RISCO DE FUMOS TÓXICOS
NÃO ENTRAR DURANTE A APLICAÇÃO DE ESPUMA PULVERIZADA OU DURANTE __ HORAS APÓS A APLICAÇÃO	
NÃO ENTRAR ATÉ:	
DATA: _____	
HORA: _____	

Autoignição do material

				
---	---	--	--	--

Alguns materiais podem tornar-se autoinflamáveis se forem aplicados demasiado espessos. Leia as advertências do fabricante e as FDS do material.

Mantenha os componentes A e B separados

				
---	---	---	--	--

Contaminação pode resultar em material curado nas linhas de produto, que pode causar graves ferimentos ou danificar o equipamento. Para impedir o cruzamento de componentes:

- **Nunca** permuta as peças molhadas entre o componente A e o componente B.
- Nunca utilize solvente de um lado se tiver sido contaminado do outro lado.

Sensibilidade dos isocianatos à humidade

A exposição à humidade provocará uma cura parcial dos ISO, formando cristais pequenos, rijos e abrasivos, que ficam suspensos no líquido. Eventualmente irá formar-se uma película na superfície e os ISO começam a criar um gel, aumentando a viscosidade.

AVISO
Os ISO parcialmente curados reduzem o desempenho e a durabilidade de todas as peças molhadas.
<ul style="list-style-type: none">• Utilize sempre um recipiente selado com dessecante na ventilação ou numa atmosfera com nitrogénio. Nunca guarde ISO num recipiente aberto.• Mantenha o recipiente ou reservatório da bomba de ISO (se aplicável) atestado com lubrificante adequado. O lubrificante cria uma barreira entre os ISO e a atmosfera.• Utilize apenas tubos flexíveis à prova de humidade compatíveis com ISO.• Nunca utilize solventes recuperados, que podem conter humidade. Mantenha sempre os recipientes de solvente fechados, quando não estão a ser utilizados.• Lubrifique sempre peças roscadas com um lubrificante adequado quando voltar a montar.

NOTA: A quantidade de formação da película e a taxa de cristalização variam, dependendo da mistura de ISO, da humidade e da temperatura.

Resinas de espuma com agentes de expansão de 245 fa

Alguns agentes de expansão de espuma formam espuma a temperaturas superiores a 90 °F (33 °C) quando não estão sob pressão, especialmente se forem agitados. Para reduzir a formação de espuma, minimize o pré-aquecimento num sistema de circulação.

Trocar os materiais

AVISO
Trocar os tipos de materiais utilizados no sistema requer atenção especial para evitar danos e paragens do equipamento.
<ul style="list-style-type: none">• Quando trocar os materiais, lave o equipamento várias vezes, para garantir que está bem limpo.• Limpe sempre os filtros de entrada do líquido depois de lavar.• Verifique junto do seu fabricante de material a compatibilidade química.• Ao trocar epóxis e uretanos ou poliureia, desmonte e limpe todos os componentes de líquidos e mude os tubos flexíveis. Os epóxis possuem muitas vezes aminas no lado B (endurecedor). As poliureias costumam ter aminas no lado B (resina).

Resumo

Teoria de funcionamento

Pistola ativada (pulverização de fluidos)

A câmara de mistura (19) recua, desligando o fluxo de ar de purga. As portas de impacto (IP) alinham-se com as portas de fluido dos vedantes laterais (18c), permitindo que o fluido flua através do bocal da câmara de mistura (N).

Legenda

- Eliminação de ar 
- Produto 
- Ar de limpeza 
- Massa lubrificante 



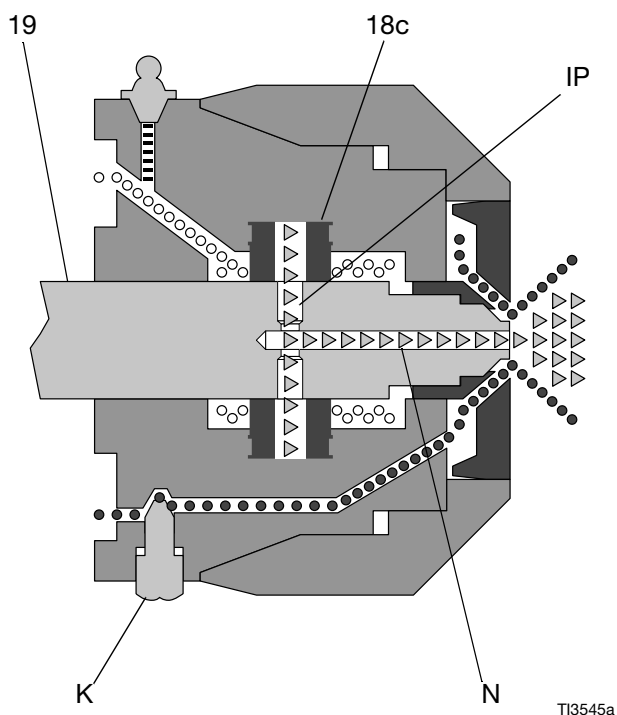

NOTA: As trajetórias do fluxo não são apresentadas à escala.

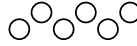

Pistola desativada (eliminação de ar)

A câmara de mistura (19) avança para a frente, desligando o fluxo de fluido. As portas de impacto (IP) abrem-se para a câmara de ar (AC), permitindo a eliminação do ar para o fluxo através do bocal da câmara de mistura (N).

Legenda

- Eliminação de ar 
- Produto 
- Ar de limpeza 
- Massa lubrificante 

NOTA: As trajetórias do fluxo não são apresentadas à escala.

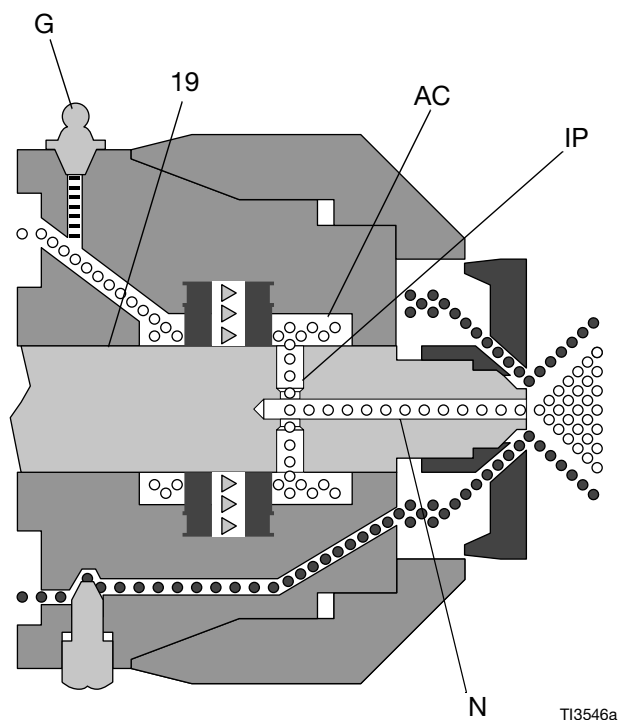

Identificação dos Componentes

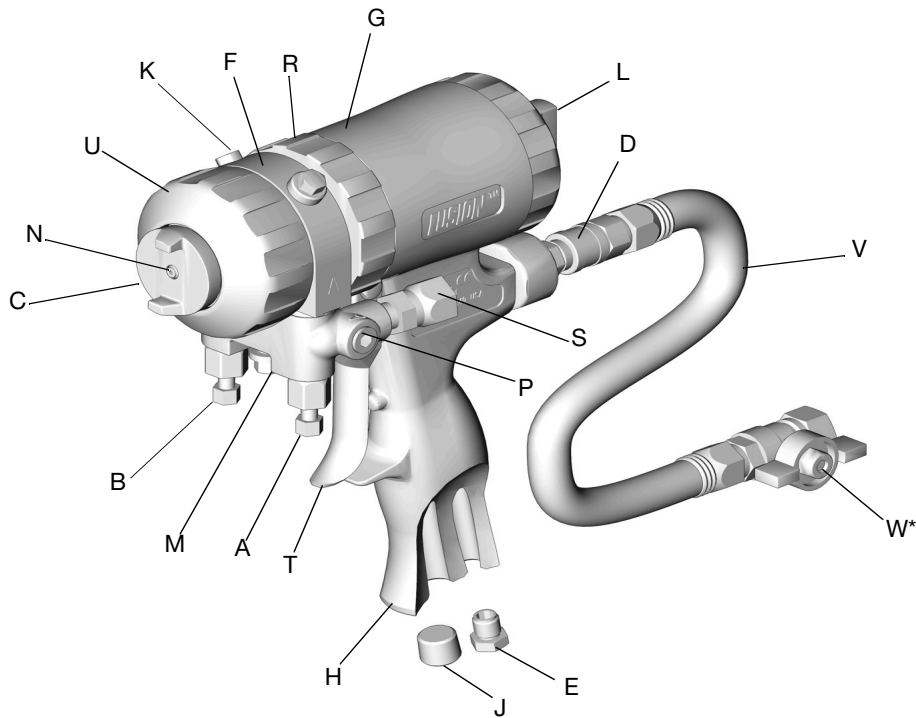

TI2408A

FIG. 1: Identificação dos componentes

Legenda

A	Válvula de fluidos - Lado A (ISO)
B	Válvula de fluidos - Lado B (RESINA)
C	Espalhador
D	Acoplamento rápido da linha de ar
E	Silenciador
F	Compartimento de fluidos
G	Acessório de lubrificação (sob a tampa)
H	Pega
J	Entrada de ar opcional
K	Válvula de ar de limpeza
L	Travão de segurança do pistão
M	Coletor de líquido da pistola

Legenda

N	Bocal da câmara de mistura
P	Entradas de fluido opcionais (lado A apresentado)
R	Anel de bloqueio
S	Articulações de entrada de fluido (lado A apresentado)
T	Gatilho
U	Anel retentor frontal
V	Tubo curto de fornecimento de ar da pistola
W*	Válvula de ar

* A válvula de ar (W) não está incluída na pistola de pulverização com padrão de salpicos.

Montagem

Ligação à terra

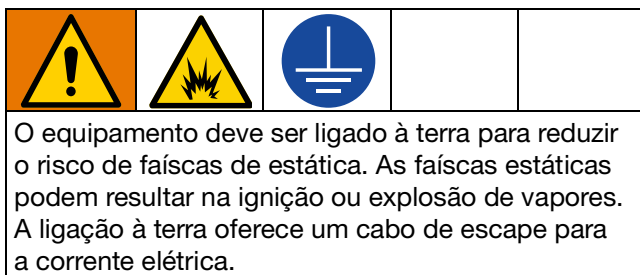

Pistola de pulverização: Ligue à terra através da ligação a uma bomba e tubo flexível de líquido devidamente ligados à terra.

Doseador: Siga as instruções do manual do seu doseador.

Configurar

1. Feche as válvulas de fluido A e B.

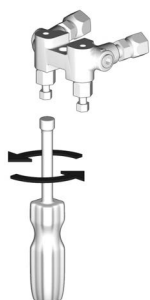

ti2411a

2. Ligue as mangueiras de fluido A (ISO) e B (RESINA) ao coletor de fluido.

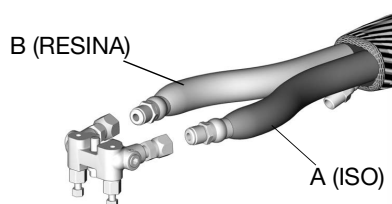

TI2417A

3. Engate o travão de segurança do pistão (L). Consulte **Travão de segurança do pistão**, página 20.

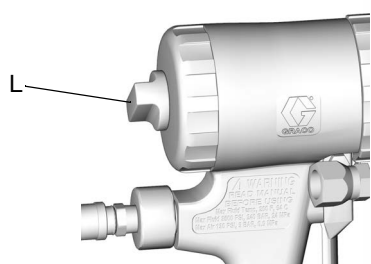

TI2409A

4. Ligue a mangueira curta de ar da pistola (V) e a válvula de ar (W*) à mangueira de ar principal. Fixe o coletor de fluido (M) à pistola.

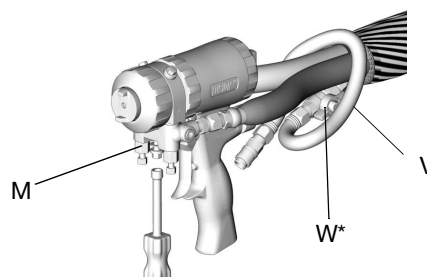

TI2554A

* A válvula de ar (W) não está incluída na pistola de pulverização com padrão de salpicos.

5. Ligue o acoplador rápido da linha de ar (D). Ligue o ar. Abra a válvula de ar (W*). Deve sair ar do bocal (N).

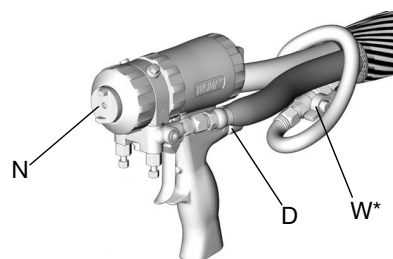

TI2414-1A

6. Desengate o travão de segurança do pistão (L). Consulte **Travão de segurança do pistão**, página 20.

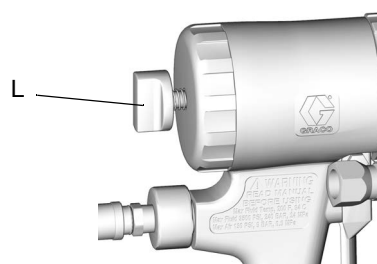

TI2410A

7. Pistola de acionamento para verificar se o curso da câmara de mistura está completo. A parte da frente do espalhador (C) deve ficar aproximadamente nivelada com o anel de retenção frontal (U).

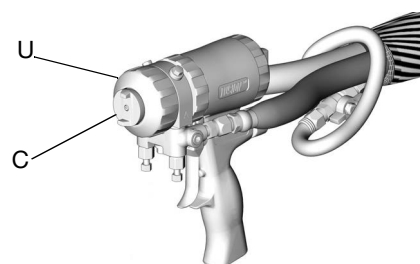

TI2414-1A

Montagem

8. Abra a válvula de ar de limpeza (K) 1/4-1/2 de volta e acione a pistola para verificar se o ar de limpeza está a fluir. Ajuste como pretendido. Este passo não se aplica à pistola de pulverização com padrão de salpicos 248408.

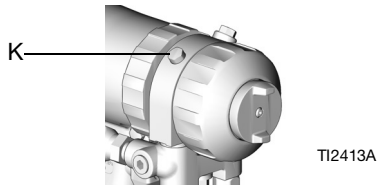

9. Engate o travão de segurança do pistão (L). Consulte **Travão de segurança do pistão**, página 20.



10. Ligue o doseador.

11. Abra a válvula de fluidos do lado B (RESINA) (cerca de três voltas completas). Em seguida, abra a válvula de fluido A (ISO).

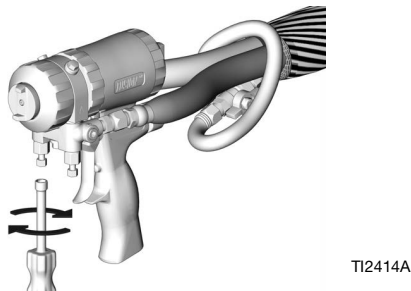

12. Desengate o travão de segurança do pistão (L). Consulte **Travão de segurança do pistão**, página 20.

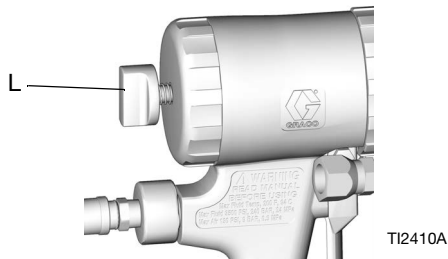

13. Teste a pulverização em cartão. Ajuste a pressão e a temperatura para obter o resultado desejado.

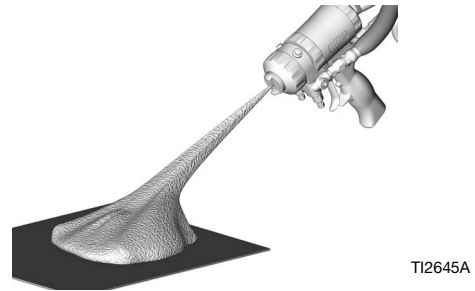

14. Aplique uma camada de lubrificante na parte da frente da pistola e no anel retentor (R), ou utilize a cobertura da pistola para evitar a acumulação de excesso de pulverização e facilitar a desmontagem. Consulte **Lubrificante para a reconstrução da pistola**, página 43, para encomendar lubrificante e cobertura da pistola.

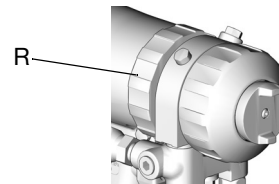

15. A pistola está pronta para pulverizar.

Configurações opcionais

Alterar a posição do coletor de fluido

O coletor de fluido está montado na parte inferior da pistola, com o lado A à esquerda, visto da posição do operador na parte de trás da pistola. Se desejado, o coletor pode ser deslocado para a parte superior da pistola. Ao fazê-lo, reposicionará as peças do lado A (rotação da entrada de fluido, válvula de retenção, cartucho do vedante lateral e câmara de mistura) para a direita.

AVISO

Para evitar a contaminação cruzada na pistola, não troque as peças do componente A (isocianato) e do componente B (resina). A contaminação cruzada pode resultar em material curado na pistola. O material curado pode danificar as superfícies de vedação, bloquear passagens de fluidos, e impedir o funcionamento da pistola.

1. Siga o **Procedimento de alívio da pressão**, página 19.
2. Desligue o acoplador rápido da conduta de ar (D) e retire o coletor de fluido (M).

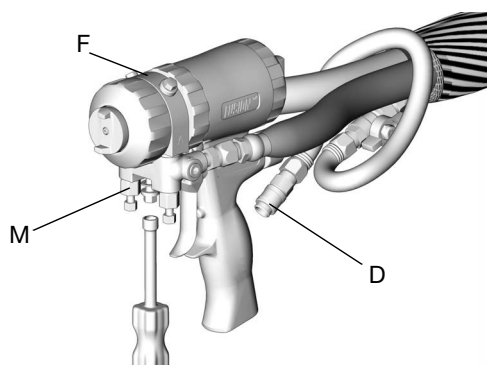

3. Siga o procedimento **Remover a extremidade dianteira**, página 29.
4. Rode a caixa do fluido (F) 180 graus.
5. Siga o procedimento **Fixar a extremidade dianteira**, página 29.
6. Volte a colocar o coletor de fluido. Volte a ligar a linha de ar. Coloque novamente a pistola em funcionamento.

Alterar a posição da mangueira

A entrada de fluido gira e o encaixe de desconexão rápida do ar aponta para a parte de trás da pistola. Se desejado, estas posições podem ser alteradas para que as mangueiras se desloquem para baixo.

AVISO

Para evitar a contaminação cruzada na pistola, não troque as peças do componente A (isocianato) e do componente B (resina). A contaminação cruzada pode resultar em material curado na pistola. O material curado pode danificar as superfícies de vedação, bloquear passagens de fluidos, e impedir o funcionamento da pistola.

1. Siga o **Procedimento de alívio da pressão**, página 19.
2. Alivie a pressão do sistema. Siga o **Procedimento de descompressão** no manual do seu doseador.
3. Desligue a linha de ar (D) e retire a tubagem de fluidos (M).

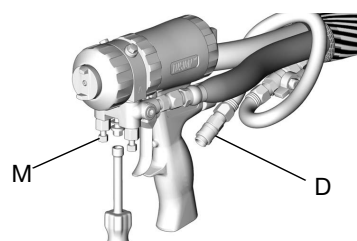

4. Desligue as mangueiras de fluido das articulações de entrada de fluido (S). Retire as articulações. Retire os tampões das entradas opcionais (P).

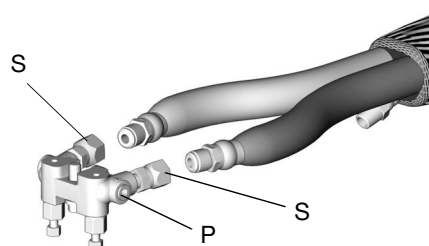

5. Aplique vedante de roscas nos tampões (12c), nos cotovelos (50*) e nas roscas macho das articulações de entrada de fluido (S). Instale os cotovelos (50*) nas entradas de fluido opcionais (P), virados para baixo. Instale as articulações (S) nos cotovelos. Certifique-se de que instala a peça giratória A (mais pequena) no lado A. Instale os tampões incluídos nos locais onde se encontravam as articulações. Aperte todas as peças a um binário de 235-245 pol-lb (26,6-27,7 N•m).

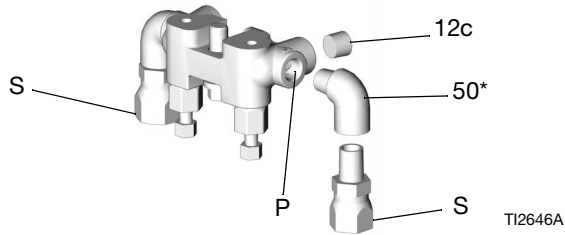

* Os cotovelos (50) não estão incluídos na pistola de pulverização de salpicos.

6. Ligue as mangueiras A e B às articulações A e B.
7. Retire o acoplador rápido da conduta de ar (D) e o tampão de entrada de ar opcional (J). Posições inversas. Aplique vedante de roscas e um binário de 125-135 pol./lb. (14-15 N•m).

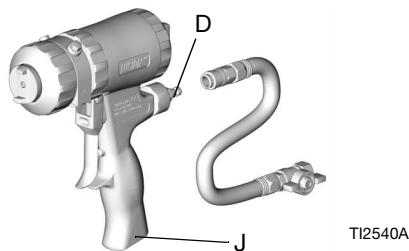

8. Volte a colocar o coletor de fluido. Volte a ligar o ar. Coloque novamente a pistola em funcionamento.

Reposicionar ou substituir as pontas de pulverização plana

1. Siga o **Procedimento de alívio da pressão**, página 19.
2. Retire o espalhador (10) e a ponta de pulverização plana (39). Inspeção o O-ring (40).

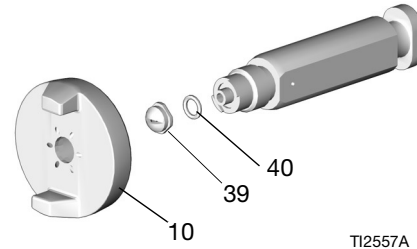

NOTA: Se a ponta estiver presa, retire-a com uma pequena chave de fendas ou puxe-a com um alicate. A ponta é endurecida para resistir a danos.

3. Para limpar, mergulhe a ponta num solvente compatível, consulte **Kit de ferramentas fornecido**, página 22. Limpe cuidadosamente com a ferramenta de limpeza de pontas 15D234. Consulte **Ferramenta de limpeza de pontas**, página 44, para se adaptar à configuração da ponta.
4. Reposicione a ponta na horizontal ou na vertical, ou instale uma ponta de tamanho diferente.

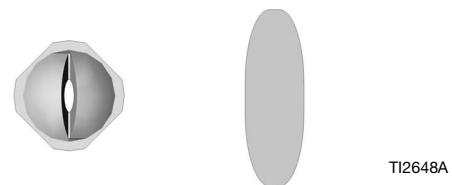
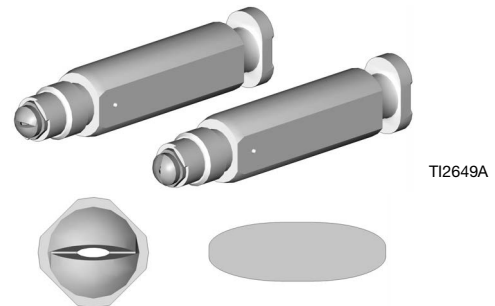

NOTA: Pontas marcadas no verso com os últimos três dígitos do número de peça. Consulte **Guia de referência de peças de ponta plana**, página 37.

5. Reinstale o espalhador manualmente.

NOTA: O alinhamento dos orifícios de limpeza de ar no espalhador não afeta o funcionamento.

Funcionamento

Procedimento de alívio da pressão

 Siga o Procedimento de descompressão sempre que vir este símbolo.



Este equipamento permanece pressurizado até efetuar a descompressão manualmente. Para melhor evitar ferimentos graves provocados pelo produto pressurizado, como injeção na pele e derrame de produto, siga o **Procedimento de descompressão** quando parar de pulverizar e antes de limpar, verificar ou reparar o equipamento.

1. Engate o travão de segurança do pistão da pistola (L). Consulte **Travão de segurança do pistão**, página 20.

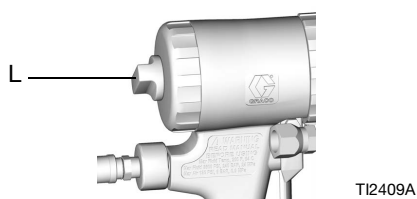

2. Feche as válvulas de fluido A e B. Deixe a válvula de ar (W) aberta.

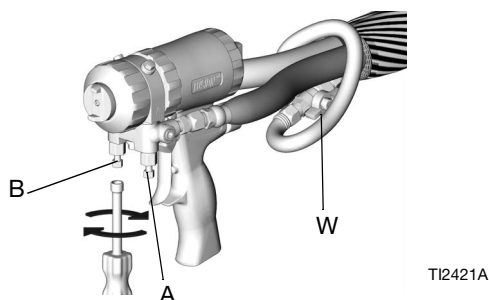

3. Desengate o travão de segurança do pistão (L). Consulte **Travão de segurança do pistão**, página 20.

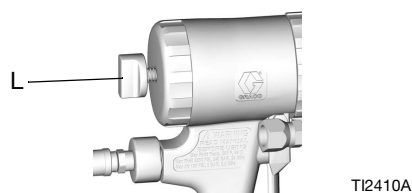

4. Acione a pistola para um contentor de resíduos para aliviar a pressão.

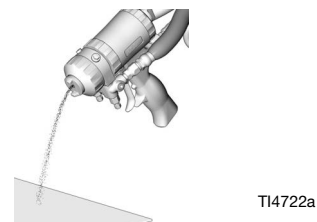

5. Engate o travão de segurança do pistão da pistola (L). Consulte **Travão de segurança do pistão**, página 20.

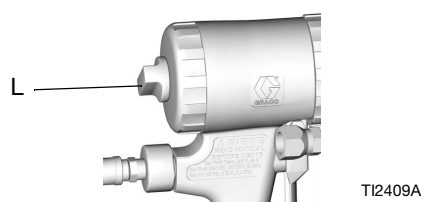

NOTA: Depois de aliviar a pressão na pistola de pulverização, o fluido no tubo flexível e no doseador permanece sob pressão. Siga o **procedimento de alívio de pressão** no manual do seu doseador para aliviar a pressão no sistema.

Travão de segurança do pistão

--	--	--	--	--

O produto de alta pressão nos dispositivos distribuidores pode perfurar a pele. Para evitar ferimentos graves provocados por produto pressurizado, engate sempre o travão de segurança do pistão e feche as válvulas de corte de material para evitar um acionamento accidental sempre que parar de pulverizar.

Para engatar o travão de segurança do pistão:
Prima o botão e rode no sentido dos ponteiros do relógio. Se estiver engatado, a pistola não é acionada.

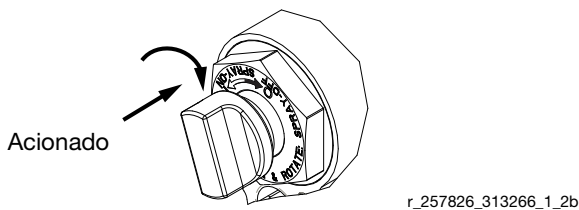

Para desengatar o travão de segurança do pistão.
Pressione o botão e rode-o no sentido contrário ao dos ponteiros do relógio até ser projetado para fora. Ficará um espaço entre o botão e o corpo da pistola.

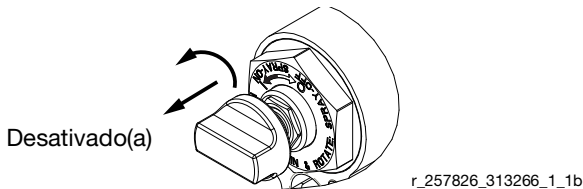

Rodar o espalhador

--	--	--	--	--

Siga sempre o **Procedimento de alívio da pressão**, página 19, antes de rodar o espalhador (C).

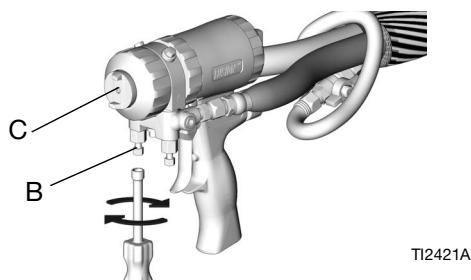

Perda da pressão do ar

Em caso de perda de pressão do ar, a pistola continuará a pulverizar. Para desligar a pistola, siga um destes procedimentos:

- Engate o travão de segurança do pistão da pistola. Consulte **Travão de segurança do pistão**.
- Feche as válvulas de fluido A e B.

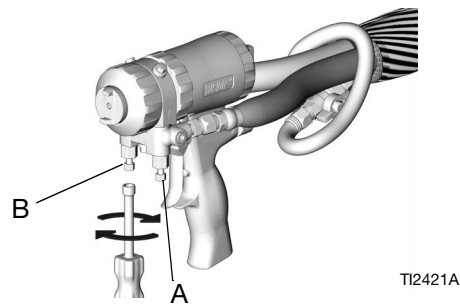

Lavar a pistola

Para evitar um incêndio ou uma explosão, deve sempre ligar à terra o equipamento e o recipiente de resíduos. Para evitar faíscas estáticas e lesões corporais infligidas por salpicos, deve lavar sempre com a mínima pressão possível.

1. Siga o **Procedimento de alívio da pressão**, página 19.
2. Desligue a pistola da mangueira.
3. Ligue a pistola ao bloco do coletor de descarga (52).
4. Enxágue com um solvente compatível para um balde de metal ligado à terra, segurando firmemente uma parte do coletor de fluido (M) na parte lateral do balde. Utilize a pressão do fluido mais baixa possível durante a lavagem.
5. Siga o **Procedimento de alívio da pressão**, página 19.
6. Desconecte a pistola do bloco do coletor de descarga.

NOTA: Para uma lavagem mais completa, os kits de lavagem com solvente 248139 e 248229 estão disponíveis como acessório. Os kits ligam-se ao coletor de descarga 15B817. Consulte o manual do kit de lavagem com solvente para obter instruções pormenorizadas sobre a lavagem.

Desativação diária



Lubrifique a pistola diariamente ara evitar a polimerização dos dois componentes e mantenha as passagens de fluidos desobstruídas. O ar de purga transporta a névoa de gordura através da câmara de ar (AC) e das portas de impacto (IP) e para fora do bocal da câmara de mistura (N), revestindo todas as superfícies interiores.

Legenda

Eliminação de ar	
Produto	
Ar de limpeza	
Massa lubrificante	

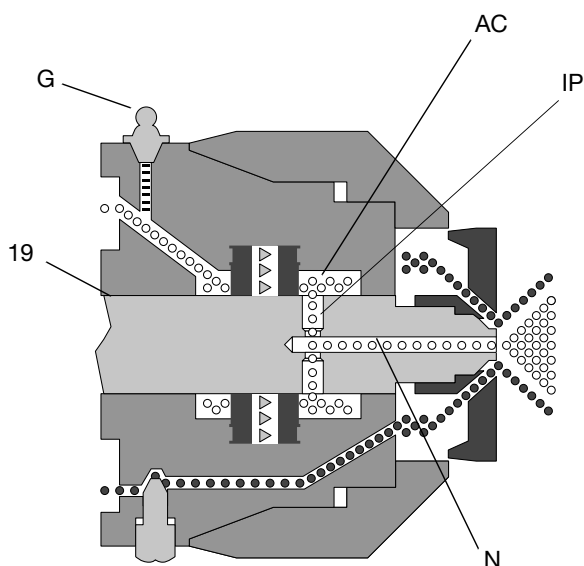

1. Siga o **Procedimento de alívio da pressão**, página 19.
2. Deixe o ar ligado e a pistola desarmada.
3. Retire a tampa da junta de lubrificação. Com a pistola de lubrificação (Y), doseie lubrificante no acessório (G) até que seja pulverizada uma bruma de lubrificante pelo bocal da câmara de mistura (N).

NOTA: Não lubrifique demasiado. Utilize no máximo dois disparos. Não pulverize a bruma lubrificante sobre material pintado.

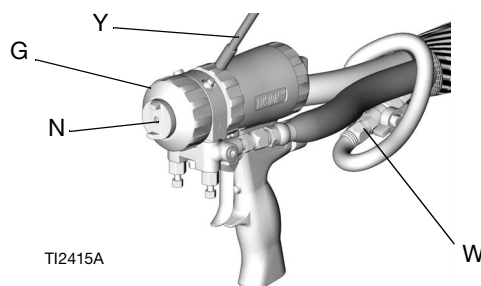

4. Volte a colocar o tampão de lubrificação.
5. **Apenas pistolas de padrão redondo e plano:** Desligue a válvula de ar (W).
Apenas pistola de padrão de salpicos: Desligue o fornecimento de ar principal.

Manutenção

Manutenção preventiva

Calendário recomendado	Procedimento de manutenção
Diariamente	Lavar a pistola , página 20.
	Limpar o bocal da câmara de mistura , página 23.
	Limpar o espalhador , página 23
Semanalmente	Inspecionar a câmara de mistura e os cartuchos de vedação lateral , página 24. Verifique os O-rings.
	Inspecionar as válvulas de verificação , página 26. Verifique os O-rings e filtros.
	Inspecionar o Travão de segurança do pistão , página 26.
	Inspecionar as válvulas de verificação , página 26.
Conforme necessário	Limpar as portas de impacto , página 23.
	Lubrificação , página 24

Kit de ferramentas fornecido

- Chave de porcas sextavada; 5/16
- Chave de fendas; lâmina 1/8
- Broca de bocal. Vários tamanhos consoante o tamanho do bocal.
- Broca da porta de impacto; vários tamanhos, dependendo do tamanho da porta. Consulte a TABELA 1, página 23.
- 117661 Torno do pino; mandris duplos reversíveis

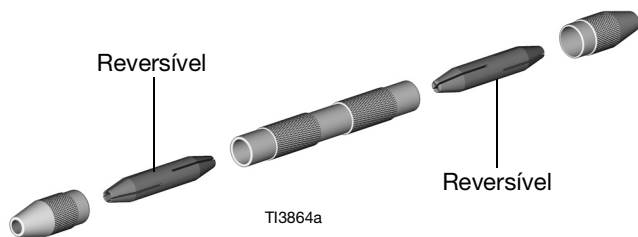

- 551189 Pistola de lubrificação, com 3 oz de lubrificante
- 15B817 coletor de descarga (não incluído com a pistola de pulverização de salpicos).

Limpar superfície da pistola

Mantenha a pistola limpa com a cobertura da pistola e acessórios.

Aplique uma leve camada de lubrificante para facilitar a limpeza.

Limpe o exterior da pistola com um solvente compatível.

Utilizar N Metil Pirrolidona (NMP), Dynaloy®-brand Dynasolve CU-6, SB Versaflex-brand Dzolv®, ou equivalente para amaciar o material curado.

Limpar o bocal da câmara de mistura

1. Siga o **Procedimento de alívio da pressão**, página 19.
2. Engate o travão de segurança do pistão da pistola (L). Consulte **Travão de segurança do pistão**, página 20.

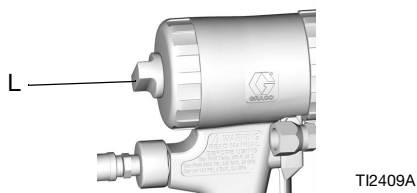

3. Utilize a broca de tamanho adequado para limpar o bocal da câmara de mistura (N). Se necessário, limpe o espalhador (C) suavemente com uma escova de cerdas duras.

NOTA: Consulte TABELA 1, e **Kits de brocas**, página 39.

Tabela 1: Tamanhos da broca para o bocal			
Pulverização de padrão redondo		Pulverização plana	
Número de peça da câmara de mistura	Tamanho da broca pol. (mm)	Número de peça da câmara de mistura	Tamanho da broca pol. (mm)
AR2020	#58, 0,042 (1,00)	AF2020	3/32, 0,094 (2,35)
AR2929	#55, 0,052 (1,30)	AF2929	3/32, 0,094 (2,35)
AR3737	#55, 0,052 (1,30)		
AR4242	#53, 0,060 (1,50)	AF4242	3/32, 0,094 (2,35)
AR4747	1/16, 0,0625 (1,59)		
AR5252	#50, 0,070 (1,75)	AF5252	3/32, 0,094 (2,35)
AR6060	#44, 0,086 (2,15)		
AR7070	3/32, 0,094 (2,35)		
AR8686	#32, 0,116 (2,90)		
AR2237	0,47 (1,2)	AF2033	3/32, 0,094 (2,35)
AR2924	#55, 0,052 (1,30)	AF2942	3/32, 0,094 (2,35)
AR3729	#55, 0,052 (1,3 mm)		

Limpar o espalhador

Mergulhe o espalhador num solvente compatível. Limpe os orifícios com a broca #58 (0,042).

Limpar as portas de impacto

1. Siga o **Procedimento de alívio da pressão**, página 19.
2. Desligue o acoplador rápido da conduta de ar (D) e retire o coletor de fluido (M).
3. Siga o procedimento **Lavar a pistola**, página 20. Se a pistola não descarregar, consulte **Inspeccionar a câmara de mistura e os cartuchos de vedação lateral**, página 24.

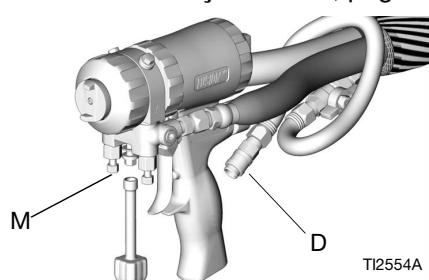

4. Siga o procedimento **Remover a extremidade dianteira**, página 29.
5. Empurre a câmara de mistura (19) para a frente até que as portas de impacto (IP) fiquem visíveis. Algumas câmaras de mistura possuem orifícios escareados (CB) e requerem dois tamanhos de brocas para limpar por completo as portas de impacto. Consulte a TABELA 2, página 24, para selecionar o tamanho adequado da broca. Consulte também **Kits de brocas**, página 39.



Tabela 2: Tamanhos das brocas das portas de impacto		
Número de peça da câmara de mistura	Tamanho da broca da porta de impacto (IP) pol. (mm)	Tamanho da broca de perfuração do escareador (CB) pol. (mm)
AR2020	#76, 0,020 (0,50)	#53, 0,060 (1,50)
AR2929	#69, 0,029 (0,70)	#53, 0,060 (1,50)
AR3737	#63, 0,037 (0,94)	N/A
AR4242	#58, 0,042 (1,00)	N/A
AR4747	#56, 0,0165 (1,18)	N/A
AR5252	#55, 0,052 (1,30)	N/A
AR6060	#53, 0,060 (1,50)	N/A
AR7070	#50, 0,070 (1,75)	N/A
AR8686	#44, 0,086 (2,15)	N/A
AF2020	#76, 0,020 (0,50)	#53, 0,060 (1,50)
AF2929	#69, 0,029 (0,70)	#53, 0,060 (1,50)
AF4242	#58, 0,042 (1,00)	N/A
AF5252	#55, 0,052 (1,30)	N/A
Kits de câmara de mistura de rácio não 1:1		
AR2232	#74, 0,023 (0,59) #61, 0,032 (0,81)	#53, 0,060 (1,50)
AR2942	#58, 0,042 (1,07) #69, 0,029 (,74)	#53, 0,060 (1,50)
AR3729	#63, 0,037 (0,94) #69, 0,029 (,74)	#53, 0,060 (1,50)
AR2033	#76, 0,020 (,50) #66, 0,033 (,84)	#53, 0,060 (1,50)
AR2942	#69, 0,029 (,74) #58, 0,042 (1,07)	#53, 0,060 (1,50)

- Empurre a câmara de mistura (19) de volta à posição.
- Siga o procedimento **Fixar a extremidade dianteira**, página 29.
- Volte a fixar a tubagem de fluidos (M). Volte a ligar o ar. Coloque novamente a pistola em funcionamento.

Lubrificação

Lubrifique generosamente todos os O-rings, vedantes e roscas. Lubrifique as roscas e o exterior do anel retentor (11). Consulte **Lubrificante para a reconstrução da pistola**, página 43, para encomendar lubrificante.

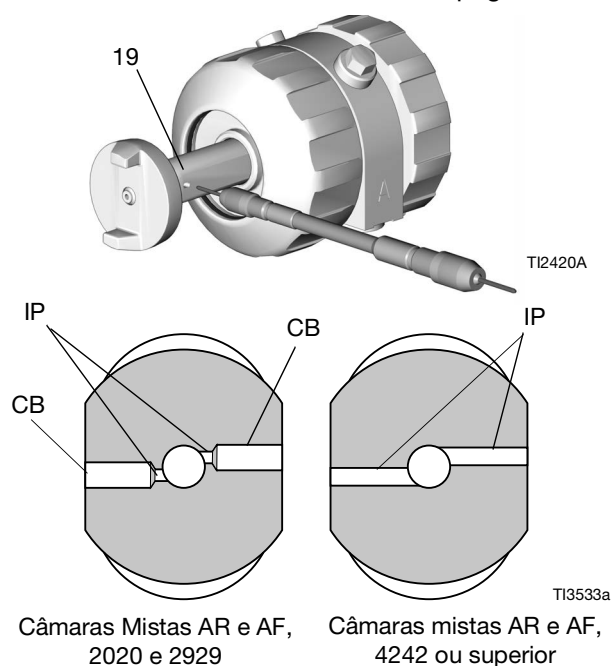
Inspecionar a câmara de mistura e os cartuchos de vedação lateral

Consulte **Modelos**, página 4, para os tamanhos de câmara de mistura disponíveis.

- Siga o **Procedimento de alívio da pressão**, página 19.
- Siga o procedimento **Lavar a pistola**, página 20, para remover o produto químico residual.
- Retire a tubagem de fluidos (M). Deixe o ar ligado.

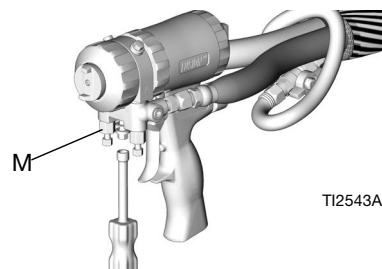

TI2543A

- Desligue a mangueira do chicote de ar da pistola (V) do acoplador rápido da linha de ar (D).

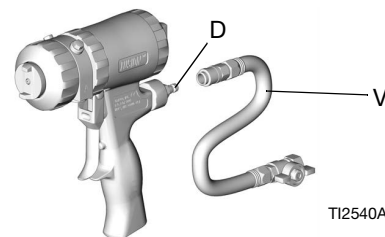

TI2540A

- Siga o procedimento **Remover a extremidade dianteira**, página 29.
- Retire o espalhador (10) e anel de retenção (9). Inspeccione o O-ring (3) no interior do anel retentor.

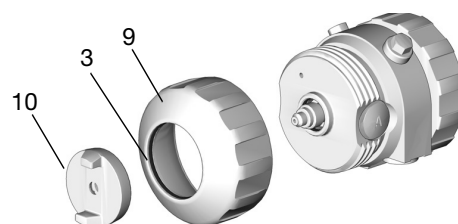

TI2424A

7. Retire os cartuchos dos vedantes laterais (18).

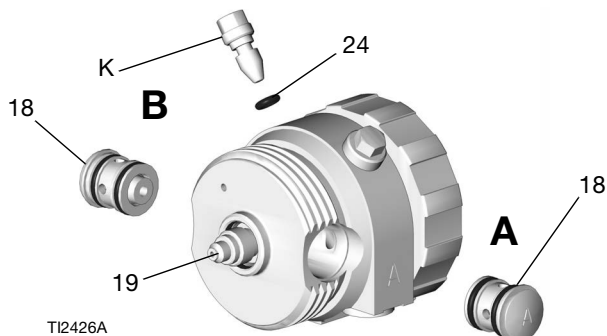

8. Puxe a câmara de mistura (19) para fora da parte traseira do compartimento do fluido. Verifique se existem danos. Siga o procedimento **Limpar as portas de impacto**, página 23.
9. Aplique uma fina camada de lubrificante na câmara de mistura (19). Instale a câmara de mistura. A marcação do A e o entalhe (N) devem estar no mesmo lado que o A no compartimento de fluidos. A câmara de mistura é dentada para encaixar no compartimento de fluidos.

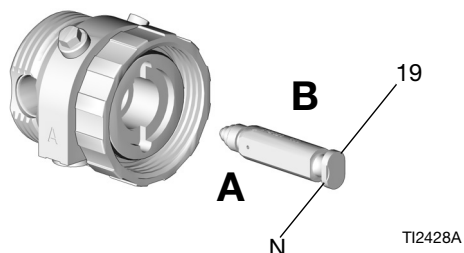

AVISO

Para evitar a contaminação cruzada na pistola, não troque as peças do componente A (isocianato) e do componente B (resina). A contaminação cruzada pode resultar em material curado na pistola. O material curado pode danificar as superfícies de vedação, bloquear passagens de fluidos, e impedir o funcionamento da pistola.

10. Inspeccione cuidadosamente os O-rings e superfícies do cartucho de vedantes. Substitua quaisquer peças danificadas. Lubrifique generosamente os O-rings (18d, 18e) e monte novamente. Pressione o vedante lateral (18c) para verificar o funcionamento correto da mola (18b).

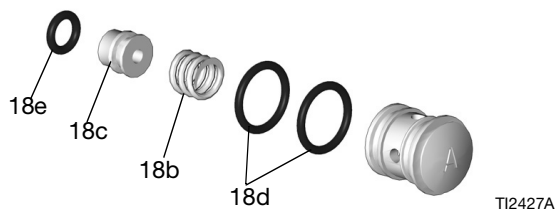

11. Lubrifique e instale novamente os cartuchos dos vedantes laterais (18).

AVISO

Para evitar a contaminação cruzada na pistola, não troque as peças do componente A (isocianato) e do componente B (resina). A contaminação cruzada pode resultar em material curado na pistola. O material curado pode danificar as superfícies de vedação, bloquear passagens de fluidos, e impedir o funcionamento da pistola.

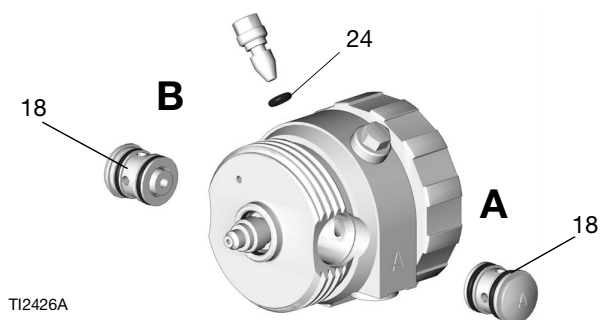

12. Lubrifique todas as roscas e instale novamente o anel retentor (9). Instale o espalhador (10).

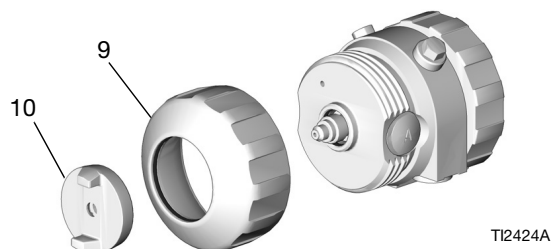

13. Siga o procedimento **Fixar a extremidade dianteira**, página 29.

14. Ligue o ar e acione a pistola algumas vezes para verificar a existência de fugas. Se a válvula de retenção saltar da sua posição de encaixe, existe um vedante de fluidos deficiente nesse lado da câmara de mistura ou nos componentes do vedante lateral/cartucho. Corrija o problema antes de ligar a tubagem de fluidos.

15. Ligue a tubagem de fluido. Ligue o ar. Coloque novamente a pistola em funcionamento.

Inspecionar o Travão de segurança do pistão

1. Siga o **Procedimento de alívio da pressão**, página 19.
2. Desligue o acoplador rápido da conduta de ar (D) e retire o coletor de fluido (M).

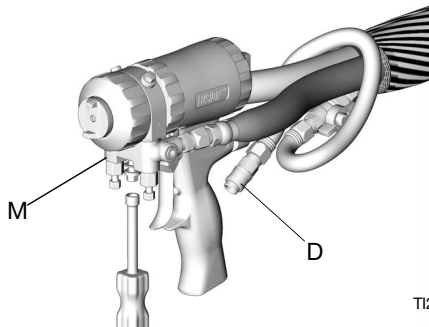

TI2554A

3. Desaperte a tampa do cilindro (5). Prenda o batente do pistão (28) com a chave e desaparafuse o travão de segurança (4). Inspecione a mola (30) e os O-rings (14, 24).

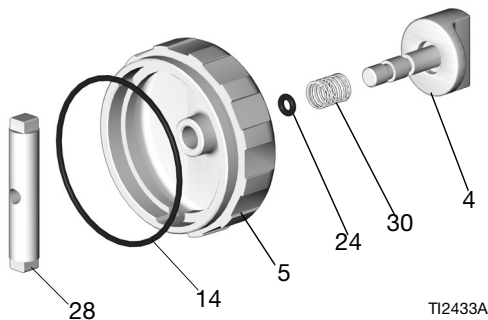

TI2433A

4. Lubrifique generosamente os O-rings e monte novamente. Limpe as roscas com solventes ou álcool. Aplique Loctite® de resistência média ou equivalente nas roscas do batente (28) e volte a montar.
5. Ligue a tubagem de fluido.
6. Ligue o ar. Coloque novamente a pistola em funcionamento.

Inspecionar as válvulas de verificação de verificação

1. Siga o **Procedimento de alívio da pressão**, página 19.
2. Siga o procedimento **Lavar a pistola**, página 20, para remover o produto químico residual.
3. Retire a tubagem de fluidos (M). Deixe o ar ligado.

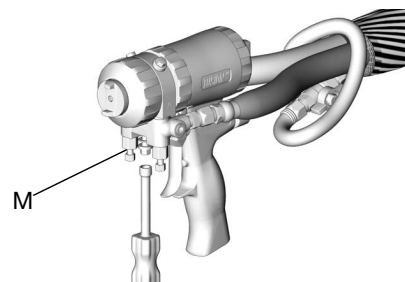

TI2543A

4. Desligue a mangueira do chicote de ar da pistola (V) do acoplador rápido da linha de ar (D).

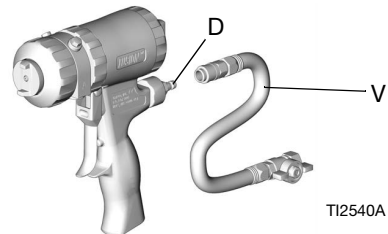

TI2540A

AVISO

Para evitar a contaminação cruzada na pistola, não troque as peças do componente A (isocianato) e do componente B (resina). A contaminação cruzada pode resultar em material curado na pistola. O material curado pode danificar as superfícies de vedação, bloquear passagens de fluidos, e impedir o funcionamento da pistola.

5. Retire as válvulas de retenção (26) do entalhe.



Os O-rings danificados (26f, 26g) podem resultar em fugas externas. Para evitar possíveis fugas e lesões graves por injeção cutânea, substitua quaisquer o-rings danificados.

- Deslize o filtro (26d) para fora. Limpe e inspecione as peças. Inspecione cuidadosamente os O-rings (26f, 26g). Se necessário, retire o parafuso (26b) e desmonte a válvula de retenção inteira.

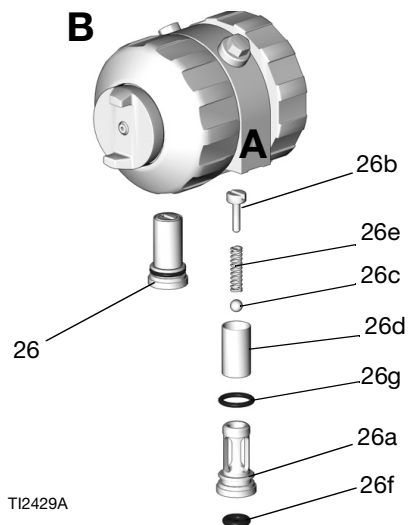

- Monte novamente as válvulas de retenção. O parafuso (26b) deve ficar à face (dentro de 1/16 pol. ou 1,5 mm) da superfície do compartimento (26a). Lubrifique generosamente os O-rings (26f, 26g) e reinstale cuidadosamente o compartimento de fluidos.
- Ligue a tubagem de fluido. Ligue o ar. Coloque novamente a pistola em funcionamento.

Limpar o coletor de fluidos

Limpe as faces vedantes da tubagem de fluidos com um solvente compatível e um pincel sempre que retirar da pistola. Certifique-se de que limpa as duas portas de fluidos (FP) na superfície de contacto superior. Não danificar as superfícies vedantes planas. Se ficarem expostas, cubra com lubrificante para proteger da humidade.

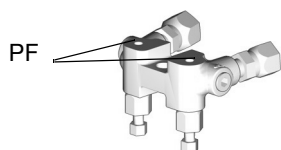

Limpar as passagens

Se necessário, limpe as passagens no compartimento do fluido e trate com as brocas. Consulte a TABELA 3 e FIG. 2 para diâmetro e localização das passagens. Todas as brocas estão disponíveis num kit de acessórios, consulte **Acessórios**, página 41.

Descrição da passagem	Ref. ^a Letra	Diâmetro pol. (mm)
Entrada de ar opcional	C	7/16, 1/8 (11,0, 3,1)
Eliminação de ar	D	1/8 (3,1)
Ar do pistão	E, F	1/8 (3,1)
Exaustão de ar	G	11/32, 1/8 (8,7, 3,1)
Diâmetro da válvula pneumática	H	9/32 (7,1)
Ar de limpeza	Não apresentado	3/32 (2,35)
Orifícios da válvula de retenção	Não apresentado	3/32 (2,35)
Massa lubrificante	Não apresentado	3/32 (2,35)

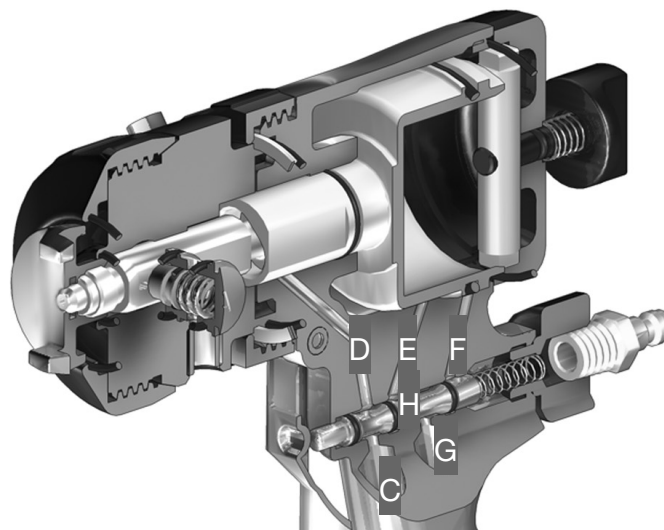

FIG. 2 Passagens da pistola

Limpar o silenciador

Retire e limpe o silenciador com um solvente compatível.

Inspeccionar o pistão

1. Siga o **Procedimento de alívio da pressão**, página 19.
2. Desligue a linha de ar (D) e retire a tubagem de fluidos (M).

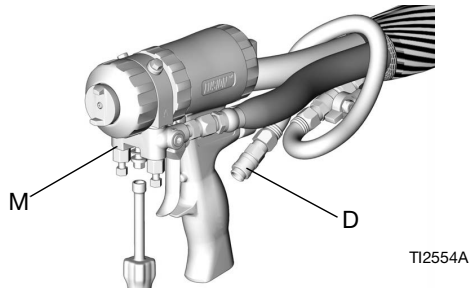

3. Siga o procedimento **Remover a extremidade dianteira**, página 29.
4. Desaparafuse a tampa do cilindro (5) e inspecione o O-ring (14).



5. Empurre o veio do pistão para remover o pistão (15).
6. Inspeccione o O-ring do pistão (16) e o O-ring do veio (17). Substitua os o-rings se estiverem danificados ou danificados.

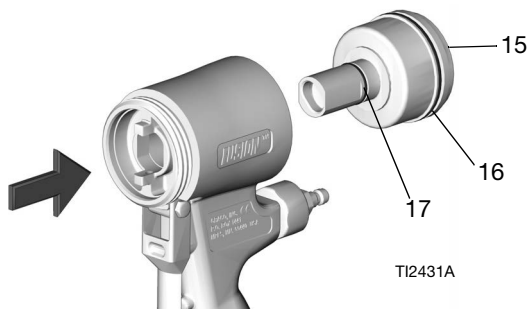

7. Lubrifique generosamente os O-rings do pistão. Reinstale o pistão. O veio é dentado para permitir a montagem correta. Empurre firmemente para assentar o pistão.

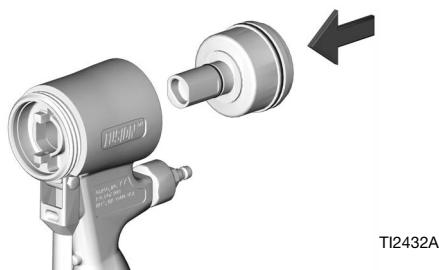

8. Instale a tampa do cilindro (5).



9. Siga o procedimento **Fixar a extremidade dianteira**, página 29.
10. Ligue a tubagem de fluido. Ligue o ar. Coloque novamente a pistola em funcionamento.

Inspeccionar a válvula de ar

1. Siga o **Procedimento de alívio da pressão**, página 19.
2. Desligue a linha de ar (D) e retire a tubagem de fluidos (M).

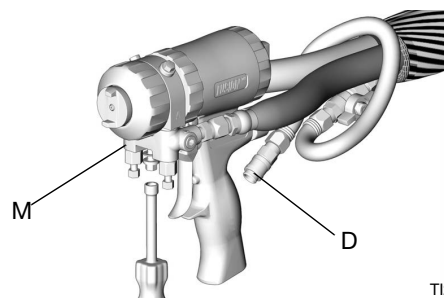

3. Desaperte o bujão da válvula pneumática (2) e retire a mola (31). Com uma ferramenta de pequeno diâmetro, empurre o carretel (32) para fora da frente. Inspeccione os O-rings (24).

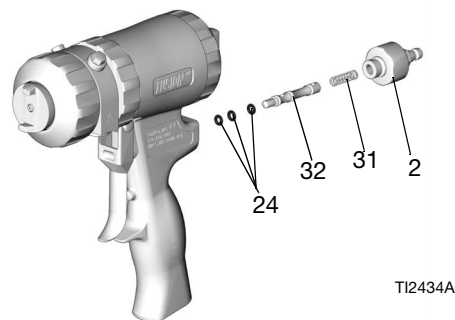

4. Lubrifique generosamente os O-rings e monte novamente. Aperte o bujão (2) a 125-135 pol.-lb (14-15 N•m).
5. Ligue a tubagem de fluido.
6. Ligue o ar. Coloque novamente a pistola em funcionamento.

Remover a extremidade dianteira

1. Siga o **Procedimento de alívio da pressão**, página 19.
2. Siga o procedimento **Lavar a pistola**, página 20.

AVISO

Se o anel de bloqueio (R) estiver preso devido à acumulação de material, não o force rodando toda a secção frontal. As patilhas de posicionamento (Z) podem partir-se. Mergulhe a frente da pistola em solvente para amolecer o material polimerizado e libertar o anel de bloqueio.

3. Desaperte o anel de bloqueio (R) até conseguir soltar a frente da pistola. Rode o compartimento do fluido (F) 1/8 de volta para a esquerda. Desaperte o anel de bloqueio completamente e remova a frente da pistola.

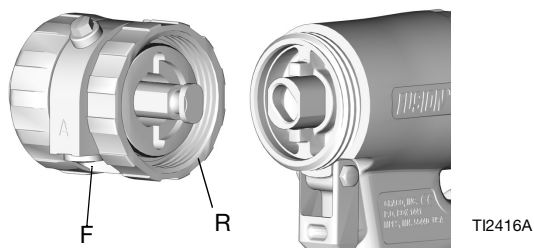

Fixar a extremidade dianteira



A fixação inadequada da extremidade frontal pode resultar em lesões graves devido a injeção cutânea. Para evitar ferimentos, verifique se a extremidade dianteira está bem presa e se o anel retentor está apertado contra a pega antes e acionar a pistola.

1. Engate o travão de segurança do pistão da pistola (L). Consulte **Travão de segurança do pistão**, página 20.

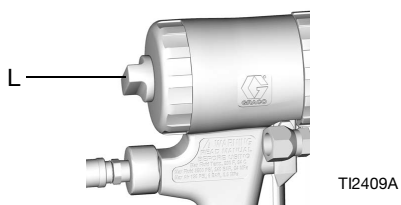

2. Empurre o espalhador (C) até que fique nivelado com a frente da pistola. Desta forma, garante que a câmara de mistura fica completamente encaixada.

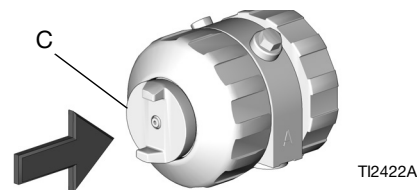

3. Verifique se o O-ring (21) se encontra na respetiva posição. Lubrifique generosamente o O-ring, as roscas do anel de bloqueio (R) e a pega (H) e o exterior do anel de bloqueio. Oriente a frente (F) conforme necessário para a montagem da tubagem de fluidos pretendida (é apresentada a montagem na parte inferior).

4. Insira a extremidade com chave da câmara de mistura (19) na tomada (X). Aparafuse manualmente o anel de bloqueio na pega (H) o mais possível.

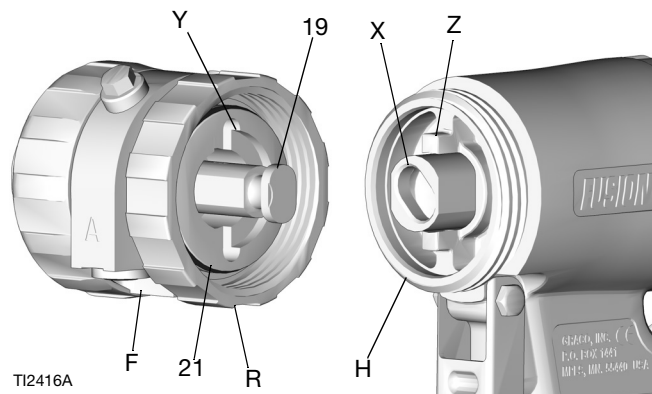

5. Rode o compartimento de fluidos 1/8 de volta para a direita para encaixar as ranhuras (Y) e patilhas (Z). Empurre a frente para garantir que está corretamente encaixada. Continue a aparafusar o anel de bloqueio (R) na pega (H) muito firmemente. Quanto montado corretamente, o anel de bloqueio fica ajustado à face da pega.

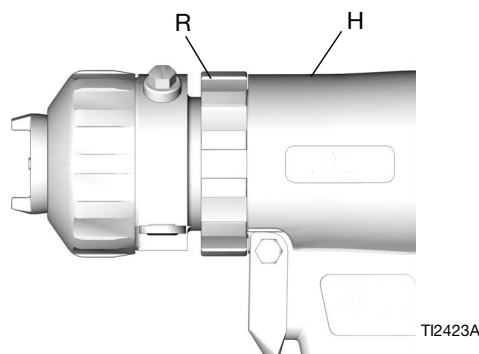

Deteção e resolução de problemas



1. Cumpra o **Procedimento de alívio da pressão**, página 19, antes de verificar ou reparar a pistola.
2. Verifique todas as causas e problemas possíveis antes da desmontagem da pistola.

AVISO

Para evitar a contaminação cruzada na pistola, não troque as peças do componente A (isocianato) e do componente B (resina). A contaminação cruzada pode resultar em material curado na pistola. O material curado pode danificar as superfícies de vedação, bloquear passagens de fluidos, e impedir o funcionamento da pistola.

Problema	Causa	Solução
A pistola não funciona totalmente quando ativada.	O travão de segurança está engatada.	Desengate o travão de segurança. Consulte Travão de segurança do pistão , página 20.
	O silenciador está obstruído (22).	Limpar o silenciador. Consulte Limpar o silenciador , página 27.
	Os O-rings da válvula de ar estão danificados (24).	Substitua os o-rings da válvula de ar. Consulte Inspecionar a válvula de ar , página 28.
O fluido não pulveriza quando a pistola é totalmente acionada.	As válvulas de fluido estão fechadas (12b).	Abra as válvulas de fluidos.
	As portas de impacto estão obstruídas.	Limpe as portas de impacto. Consulte Limpar as portas de impacto , página 23.
	As válvulas de retenção estão obstruídas (26).	Limpe as válvulas de retenção. Consulte Inspecionar as válvulas de verificação , página 26.
A pistola funciona lentamente.	O silenciador está obstruído (22).	Limpar o silenciador. Consulte Limpar o silenciador , página 27.
	Os o-rings do pistão estão danificados (16, 17).	Substituir os o-rings do pistão. Consulte Peças , página 33.
	A válvula de ar está suja, ou os o-rings estão danificados (24).	Limpe a válvula de ar ou substitua os O-rings. Consulte Inspecionar a válvula de ar , página 28.
A pistola demora e, depois, funciona abruptamente.	O material à volta das juntas laterais é curado (18).	Inspecione os vedantes laterais (18c) e a câmara de mistura (19) para identificar a existência de riscos. Substitua. Consulte Inspecionar a câmara de mistura e os cartuchos de vedação lateral , página 24.
	O anel retentor (9) não está apertado até ao fundo.	Aperte o anel retentor até ao fundo.
Perda de padrão redondo.	O bico da câmara de mistura está sujo.	Limpe o bocal da câmara de mistura. Consulte Limpar o bocal da câmara de mistura , página 23.

Problema	Causa	Solução
Perda de padrão liso.	A ponta de pulverização está obstruída.	Limpe com um solvente compatível. Consulte Reposicionar ou substituir as pontas de pulverização plana , página 18.
	O bico está gasto.	Substitua o bico de pulverização plano. Consulte Reposicionar ou substituir as pontas de pulverização plana , página 18.
	O bico da câmara de mistura está sujo.	Limpe o bocal da câmara de mistura. Consulte Limpar o bocal da câmara de mistura , página 23.
Fuga entre o bico plano e a câmara de mistura.	A ponta não está bem assente.	Volte a montar. Consulte Reposicionar ou substituir as pontas de pulverização plana , página 18.
	O o-ring está danificado ou em falta (40).	Substitua o o-ring da ponta de pulverização plana. Consulte Reposicionar ou substituir as pontas de pulverização plana , página 18.
Desequilíbrio de pressão.	As portas de impacto estão obstruídas.	Limpe as portas de impacto. Consulte Limpar as portas de impacto , página 23.
	As válvulas de retenção estão obstruídas (26).	Limpe as válvulas de retenção. Consulte Inspecionar as válvulas de verificação , página 26.
	As viscosidades não são iguais.	Ajuste a temperatura para compensar.
Produto A e/ou B na secção de ar da pistola.	As juntas de vedação laterais estão danificadas (18c).	Substitua. Consulte Inspecionar a câmara de mistura e os cartuchos de vedação lateral , página 24.
	A câmara de mistura está danificada (19).	Substitua. Consulte Inspecionar a câmara de mistura e os cartuchos de vedação lateral , página 24.
	Os o-rings de vedação lateral estão danificados (18d, 18e).	Substitua os o-rings de vedação laterais. Consulte Inspecionar a câmara de mistura e os cartuchos de vedação lateral , página 24.
	O espalhador é apertado enquanto as válvulas de fluido (12b) estão abertas.	Primeiro, feche as válvulas.

Problema	Causa	Solução
Bruma de produto da câmara de mistura ou do espalhador.	As juntas de vedação laterais (18c) estão danificadas.	Substitua os vedantes laterais. Consulte Inspecionar a câmara de mistura e os cartuchos de vedação lateral , página 24.
	Os o-rings de vedação lateral (18d, 18e) estão danificados.	Substitua os o-rings de vedação laterais. Consulte Inspecionar a câmara de mistura e os cartuchos de vedação lateral , página 24.
	A câmara de mistura (19) está danificada.	Substitua a câmara de mistura. Consulte Inspecionar a câmara de mistura e os cartuchos de vedação lateral , página 24.
Pulverização excessiva.	Demasiado ar de limpeza.	Reduza o ar de limpeza. Consulte o Configurar , página 15.
Rápida acumulação de material no espalhador.	Os orifícios do espalhador estão tapados.	Limpe os orifícios do espalhador. Consulte Limpar o espalhador , página 23.
	Muito pouco ar de limpeza.	Aumentar o ar de limpeza. Consulte o Configurar , página 15.
	O o-ring (23) da caixa de fluido está danificado ou em falta.	Substitua o o-ring da caixa do fluido. Consulte Peças , página 33.
	O o-ring frontal (3) está danificado.	Substitua o o-ring frontal. Consulte Peças , página 33.
Ar de limpeza reduzido.	O o-ring frontal (3) está danificado.	Substitua o o-ring frontal. Consulte Peças , página 33.
Ar de limpeza excessivo quando as válvulas de fluidos estão fechadas e a pistola é acionada.	O o-ring (23) da caixa de fluido está danificado ou em falta.	Substitua o o-ring da caixa do fluido. Consulte Peças , página 33.
O fluido não desliga quando as válvulas de fluidos estão fechadas.	As válvulas de fluido (12b) estão danificadas.	Substitua as válvulas de fluido.
Explosão de ar do silenciador quando a pistola é acionada.	Normal.	Nenhuma ação necessária.
Fuga de ar constante do silenciador.	Os O-rings da válvula de ar (24) estão danificados.	Substitua os o-rings das válvulas. Consulte Inspecionar a válvula de ar , página 28.
	Os o-rings do pistão (16, 17) estão danificados.	Substituir os o-rings do pistão. Consulte Peças , página 33.
Fuga de ar da válvula de ar frontal.	Os O-rings da válvula de ar (24) estão danificados.	Substitua os o-rings das válvulas. Consulte Inspecionar a válvula de ar , página 28.
Fuga de ar em torno do anel de bloqueio.	O o-ring (21) está danificado.	Substitua o o-ring. Consulte Peças , página 33.
Não é possível apertar o anel de retenção (9) até que fique de fora.	O espalhador (10) foi montado antes do anel de retenção (9).	Primeiro, instale o anel retentor (9) e, em seguida, o espalhador (10). Consulte Inspecionar a câmara de mistura e os cartuchos de vedação lateral , página 24.

Peças

NOTA: A pistola de padrão redondo é mostrada abaixo. Consulte **Vistas pormenorizadas**, página 35, para obter peças específicas de outros modelos.

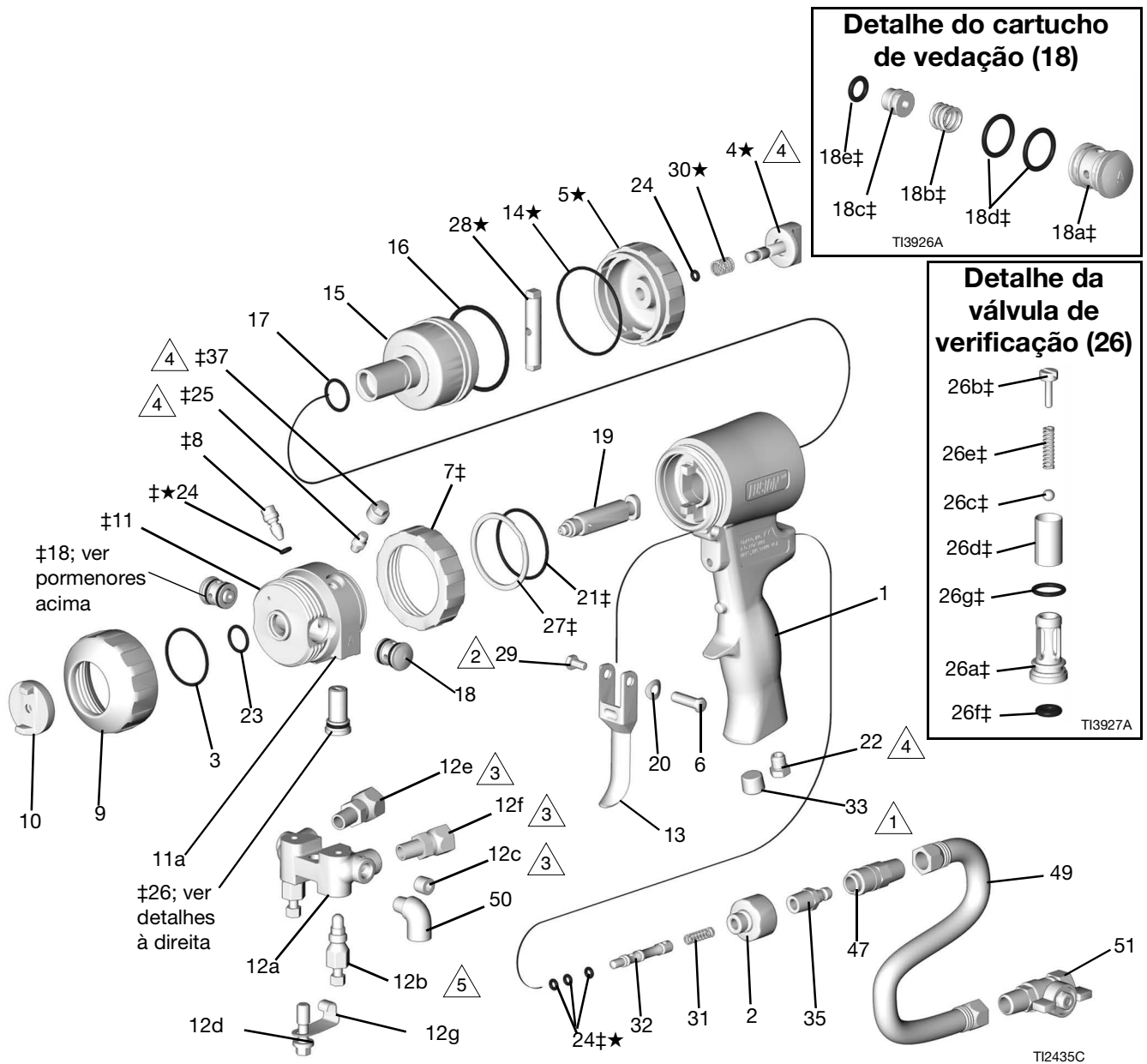

- △1 Apertar com binário de 125-135 in-lb (14-15 N•m).
- △2 Apertar com binário de 20-30 in-lb (2,3-3,4 N•m).
- △3 Apertar com binário de 235-245 in-lb (26,6-27,7 N•m).
- △4 Apertar com binário de 35-45 in-lb (4-5 N•m).
- △5 Apertar com binário de 32-40 ft-lb (43-54 N•m).

Ref.	Peça	Descrição	Qtd.	Ref.	Peça	Descrição	Qtd.
1	15K365	PEGA	1	26b‡	15B214	PARAFUSO, 5/16-18 x 1/2 pol. (13 mm)	1
2	15B208	BUJÃO, válvula pneumática	1	26c‡	257420	ESFERA; carboneto; conjunto de 10	1
3‡	248137	O-RING; PTFE; conjunto de 6	1	26d‡	- - - -	FILTRO, consulte Kits de filtro para válvulas de retenção , página 38	1
4★	15B206	TRAVÃO, segurança	1	26e‡	117490	MOLA	1
5★	15B204	TAMPA, cilindro	1	26f‡	248133	O-RING, face da válvula de retenção, conjunto de 6	1
6	192272	PIN	1	26g‡	248129	O-RING, alojamento da válvula de retenção; conjunto de 6	1
7‡	15B215	JUNTA, bloqueio	1	27‡	116550	ANEL, de retenção	1
8‡	15B223	VÁLVULA, ar de limpeza	1	28★	15B205	PARAGEM, pistão	1
9‡	15B211	ANEL, de retenção	1	29	203953	PARAFUSO, 10-24 x 3/8 pol. (10 mm)	1
10‡	15B210	ESPALHADOR, para pistolas de padrão redondo	1	30★	114070	MOLA	1
11‡	246491	COMPARTIMENTO, fluido	1	31	117485	MOLA	1
11a✘	248860	KIT, inserção de rosca, fusão	1	32	15B202	CARRETEL, válvula	1
12	246012	COLETOR, fluido, 2 mangueiras, inclui 12a-12g	1	33	100721	BUJÃO, tubo 1/4-18 npt; apenas pistolas de padrão circular e liso	1
	249523	COLETOR, fluido, 4 mangueiras, inclui 12a, 12b, 12d-12g, 50; consulte Vistas pormenorizadas , página 35	1	35	117509	DESLIGAMENTO RÁPIDO, macho, ar; 1/4 npt(m); apenas pistolas de padrão circular e liso	1
12a	- - - -	COLECTOR	1	36▲	222385	CARTÃO, advertência, não ilustrado	1
12b	246356	VÁLVULA, fluido	2	37‡	15B689	COBERTURA, acessório de lubrificação	1
12c	100139	BUJÃO, tubo; 1/8-27 npt	2	46	117792	PISTOLA DE LUBRIFICAÇÃO; não ilustrada	1
12d	15B221	PARAFUSO; 5/16-24	1	47	117510	ACOPLADOR, linha de ar	1
12e	117634	PIVÔ, lado B; 1/8 npt(m) x número 6 JIC(f), para coletor de 2 mangueiras	1	49	15B772	MANGUEIRA, ar; 1/4 npsm (fbc); 18 pol. (0,46 m)	1
12f	117635	PIVÔ, lado A ; 1/8 npt(m) x número 5 JIC(f), para coletor de 2 mangueiras	1	50	112307	COTOVELO, rua 1/8 npt (m x f); apenas pistolas de padrão circular e liso	2
12g	15B993	MOLA, anel, travão	1	51	15B565	VÁLVULA, esfera 1/4 npt (m x f); apenas pistolas de padrão circular e liso	1
13	15B209	GATILHO	1	55▲	172479	ETIQUETA, aviso, não indicado	1
14★	248136	O-RING, tampa do cilindro; conjunto de 6	1	56▲	15D235	SINAL, instrução, não ilustrado	1
15	15B203	PISTÃO	1	57	117773	CARTUCHO DE MASSA LUBRIFICANTE, 3 oz, não mostrar; Folha SDS disponível em www.graco.com	1
16	248135	O-RING, pistão; embalagem de 6	1	65	248279	MASSA LUBRIFICANTE, tubo, 4 oz, não mostrado; Folha SDS disponível em www.graco.com	1
17	248134	O-RING, veio do pistão; embalagem de 6	1	NOTA: Consulte Vistas pormenorizadas , página 35, para peças adicionais.			
18‡	246349	CARTUCHO, vedante, lado A, SST; inclui 18a-18e	1	▲ <i>Encontram-se disponíveis gratuitamente etiquetas, rótulos e cartões de segurança sobresselentes.</i>			
	246350	CARTUCHO, vedante, lado B, SST; inclui 18a-18e	1	‡ <i>Incluído no kit de substituição da extremidade dianteira 246361.</i>			
18a	- - - -	CORPO DO CARTUCHO	1	✘ <i>Para o código de data B17 ou anterior, consulte o manual 310767.</i>			
18b	117491	MOLA	1	★ <i>Incluído com Conjunto de paragem de segurança 248064 (inclui 1 do item 24).</i>			
18c	- - - -	KIT DE VEDAÇÃO, consulte Kits de vedantes laterais , página 42	1				
18d	248130	O-RING, corpo do cartucho; embalagem de 6	1				
18e	248128	O-RING, vedante lateral, embalagem de 6	1				
19	- - - -	CÂMARA, mistura; consulte Kits de câmara de mistura , página 36	1				
20	15C480	JUNTA, ondulada	1				
21‡	248132	O-RING; embalagem de 6	1				
22	119626	SILENCIADOR	1				
23‡	248131	O-RING; embalagem de 6	1				
24‡★	246354	O-RING; embalagem de 6	1				
25‡	100846	ACESSÓRIO, lubrificante	1				
26‡	246731	VÁLVULA, verificação, lado A; inclui 26a-26g	1				
	246352	VÁLVULA, verificação, lado B; inclui 26a-26g	1				
26a‡	- - - -	COMPARTIMENTO	1				

Vistas pormenorizadas

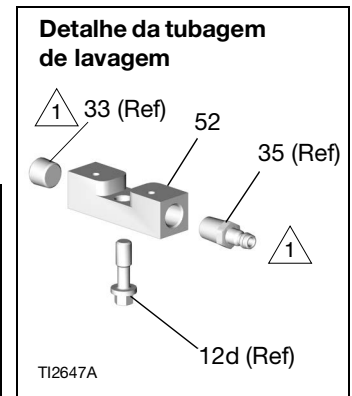
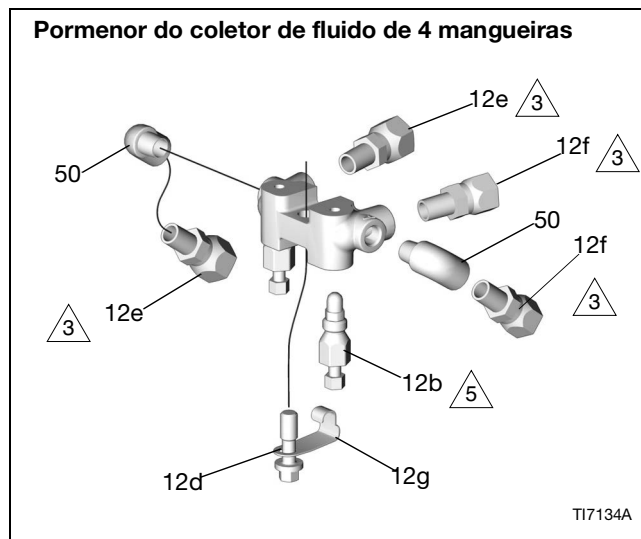
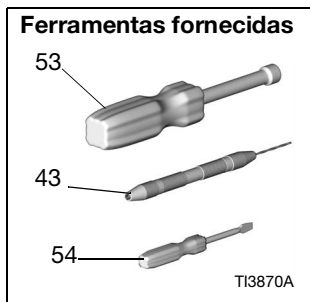
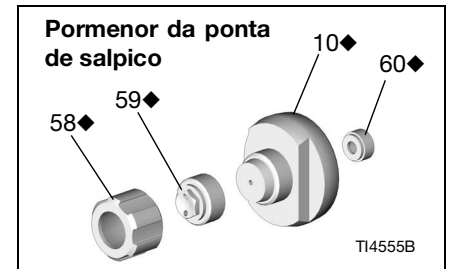
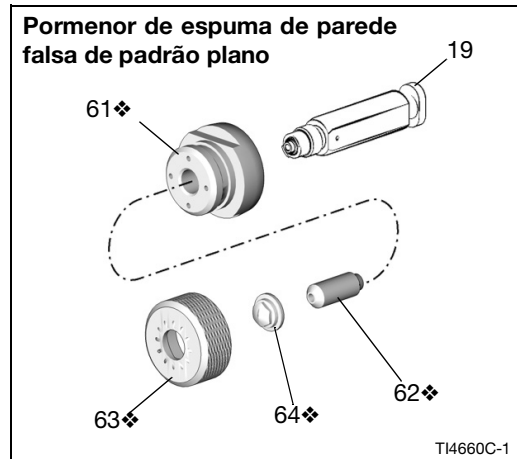
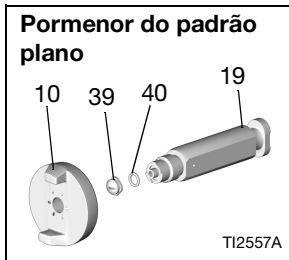

△ Apertar com binário de 125-135 in-lb (14-15 N•m).

△ Apertar com binário de 235-245 in-lb (26,6-27,7 N•m).

△ Apertar com binário de 32-40 ft-lb (43-54 N•m).

Ref. ^a	Peça	Descrição	Qtd.	Ref. ^a	Peça	Descrição	Qtd.
39	FTxxxx	PONTA, plana, ver Kits de pontas planas , página 37	1	60◆	248019	VEDANTE, pacote de 5, apenas para pistola com padrão de salpicos.	1
40	246360	O-RING, PTFE, apenas modelos de ponta plana; embalagem de 3; ver Kits de pontas planas , página 37	1	61❖	15F240	ADAPTADOR, parede falsa	1
43	117661	TORNO, pino, mandris duplos reversíveis	1	62❖	15F854	EMPANQUE, ponta, parede falsa	1
52	15B817	TUBAGEM, lavagem da pistola; apenas pistolas de padrão redondo e liso	1	63❖	15F241	TAMPA, ar, parede falsa	1
53	117642	CHAVE DE PORCAS, sextavada; 5/16	1	64❖	FTM979	PONTA, plano, parede falsa	1
54	118575	CHAVE DE FENDAS; lâmina 1/8	1	10	15B801	ESPALHADOR, para pistolas de padrão plano, não incluída no kit de substituição da extremidade dianteira 24636	1
58◆	15D972	RETENTOR, ponta, só pistola de padrão de salpicos	1	◆	15D973	ESPALHADOR, para pistola de padrão de salpicos, não incluída no kit de substituição da extremidade dianteira 246361	1
59◆	15D971	PONTA, pistola de padrão de salpicos apenas	1				

◆ *Incluído no kit de pontas para salpicos 248414.*
❖ *Incluído no kit de espuma para paredes falsas 249421.*

Kits de câmara de mistura

Guia de referência de peças da câmara de mistura

Exemplo de número de peça AR4242:

AR	42	42
AR= Purga de ar, padrão redondo AF=Purga de ar, padrão plano	Tamanho do orifício A (0,042 pol.)	Tamanho do orifício B (0,042 pol.)

Padrão redondo

Kit de câmara de mistura em aço inoxidável	Kit de câmara de mistura Chromex	Tamanho do orifício do bico	Tamanho da broca para o bocal pol. (mm)	Tamanho da porta de disparo	Tamanho das brocas das portas de impacto pol. (mm)	Tamanho do escareador	Tamanho da broca de perfuração do escareador, pol. (mm)
AR2020	AR20CX	0,042	#58 (1,00)	0,020	#76 (0,50)	0,060	#53 (1,50)
AR2929	AR29CX	0,052	#55 (1,30)	0,029	#69 (0,70)	0,060	#53 (1,50)
AR3737	AR37CX	0,052	#55 (1,30)	0,037	#63 (0,94)	N/A	N/A
AR4242	AR42CX	0,060	#53 (1,50)	0,042	#58 (1,00)	N/A	N/A
AR4747	AR47CX	0,0635	1/16 (1,59)	0,0469	#56 (1,18)	N/A	N/A
AR5252	AR52CX	0,070	#50 (1,75)	0,052	#55 (1,30)	N/A	N/A
AR6060	AR60CX	0,086	#44 (2,15)	0,060	#53 (1,50)	N/A	N/A
AR7070	AR70CX	0,094	3/32 (2,35)	0,070	#50 (1,75)	N/A	N/A
AR8686	AR86CX	0,116	#32 (2,90)	0,086	#44 (2,15)	N/A	N/A

Kits de câmara de mistura de padrão redondo de rácio não 1:1

Kit de câmara de mistura (inclui brocas)	Tamanho do orifício do bico	Tamanho da broca para o bocal pol. (mm)	Tamanho da porta de disparo	Tamanho das brocas das portas de impacto pol. (mm)	Tamanho do escareador	Tamanho da broca de perfuração do escareador, pol. (mm)
AR2232	0,094	0,047 (1,2)	0,024 0,0325	#74, 0,023 (0,57) #67, 0,032 (0,81)	0,061	#53, 0,0595 (1,5)
AR2942	0,053	#55 (1,3)	0,043 0,031	#58, 0,042 (1,07) #69, 0,029 (0,74)	0,061	#53, 0,0595 (1,5)
AR3729	0,053	#55 (1,3)	0,038 0,031	#63, 0,037 (0,94) #69, 0,029 (0,74)	0,061	#53, 0,0595 (1,5)

Padrão plano

Kit de câmara de mistura (inclui brocas e o-ring)	Tamanho do orifício do bico	Tamanho da broca para o bocal pol. (mm)	Tamanho da porta de disparo	Tamanho das brocas das portas de impacto pol. (mm)	Tamanho do escareador	Tamanho da broca de perfuração do escareador, pol. (mm)
AF2020	0,094	3/32 (2,35)	0,020	#76 (0,50)	0,060	#53 (1,50)
AF2929	0,094	3/32 (2,35)	0,029	#69 (0,70)	0,060	#53 (1,50)
AF4242	0,094	3/32 (2,35)	0,042	#58 (1,00)	N/A	N/A
AF5252	0,094	3/32 (2,35)	0,052	#55 (1,30)	N/A	N/A

Kits de câmara de mistura plana sem relação 1:1						
Kit de câmara de mistura (inclui brocas)	Tamanho do orifício do bico	Tamanho da broca para o bocal pol. (mm)	Tamanho da porta de disparo	Tamanho das brocas das portas de impacto pol. (mm)	Tamanho do escareador	Tamanho da broca de perfuração do escareador, pol. (mm)
AF2033	0,094	3/32 (2,35)	0,035 0,021	#66, 0,033 (0,84) #76 0,020 (0,51)	0,061	#53, 0,0595 (1,50)
AF2942	0,094	3/32 (2,35)	0,042 0,031	#58, 0,042 (1,07) #69 0,029 (0,74)	0,061	#53, 0,0595 (1,50)

Padrão largo

Os kits incluem câmara de mistura e brocas de limpeza. As pistolas de pintura com câmaras de mistura de padrão largo pulverizam padrões de maior diâmetro do que as pistolas com câmaras de mistura padrão.

Kit	Diâmetro do padrão a 24 pol. (609,6 mm) do alvo pol. (mm)	Caudal equivalente ao tamanho da câmara de mistura	Tamanho da broca para o bocal pol. (mm)	Tamanho da broca de impacto em pol. (mm)
AW2222	8 (203,2)	N/A	0,047 (1,20)	#74, 0,022 (0,56)
AW2828	15 (381,0)	AR2929	1/16, 0,062 (1,59)	#70, 0,028 (0,71)
AW3333	15 (381,0)	AR3737	#53, 0,060 (1,52)	#66, 0,033 (0,84)
AW3939	16 (406,4)	AR4242	#50, 0,070 (1,78)	#61, 0,039 (0,99)
AW4646	18 (457,2)	AR5252	0,085 (2,15)	#56, 0,046 (1,17)
AW5757	18 (457,2)	AR6060	#43, 0,089 (2,26)	1,45 mm, 0,057 (1,45)
AW6464	22 (563,9)	AR7070	7/64, 0,109 (2,77)	#52, 0,064 (1,63)
AW8282	24 (609,6)	AR8686	1/8, 0,125 (3,18)	#45, 0,082 (2,08)

Kits de pontas planas

Guia de referência de peças de ponta plana

Exemplo de número de peça FT0848:

FT	08	48
FT=Ponta plana	x2=comprimento do padrão (8x2=16 pol.)	Diâmetro equivalente do orifício (0,048 pol.)

Ponta plana

Bico de pulverização plano (Ref. 39)	Dimensão do padrão, pol. (mm)
FT0424	baixo caudal, 8-10 (203-254)
FT0438	caudal médio, 8-10 (203-254)
FT0624	baixo caudal, 12-14 (305-356)
FT0638	caudal médio, 12-14 (305-356)
FT0838	caudal médio, 16-18 (406-457)
FT0848	caudal elevado, 16-18 (406-457)

Kits de reparação da pistola

Leia o gráfico da esquerda para a direita e de cima para baixo para encontrar a quantidade de cada peça nos kits.

Ref.	Inclui					129209 Temperatura elevada/Kit de O-ring de pressão
	Kits de O-ring a granel (qtd)	246347 Kit de O-ring com cartucho de vedantes laterais	246348 Kit de vedantes laterais	246351 Kit de O-rings para válvulas de retenção	246355 Kit de O-rings completo	
3	248137 (6) 25M244 (50)				1	
14	248136 (6)				1	
16	248135 (6) 25M245 (25)				1	
17	248134 (6)				1	
18c	----		2			
18d	248130 (6) 25M242 (50)	4			4	
18e	248128 (6) 298790 (50) 25M221 (10)	2	2		2	2
21	248132 (6)				1	
23	248131 (6) 25M243 (50)				1	
24	246354 (6) 25M239 (50)				5	
26f	248133 (6)			2	2	
26g	248129 (6) 25M247 (25)			2	2	
40	246360 (3) 25M248 (25)					

Kits de telas de filtro para válvulas de retenção

Cada kit inclui dez telas de filtragem.

A pistola é enviada com telas de filtragem de malha 80.

Peça	Descrição
246357	Malha 40 (0,015 pol., 375 microns)
246358	Malha 60 (0,010 pol., 238 microns)
246359	Malha 80 (0,007 pol., 175 microns)

Kit de Perfuradores de Ponta

119386

O Kit inclui 20 perfuradores de ponta de limpeza com tamanhos entre #61 a #80.

Kit de brocas de limpeza do cabo

248969

O kit inclui 5 brocas de comprimento extra longo necessário para limpar as passagens de ar na pega da pistola de eliminação de ar e no compartimento de fluidos.







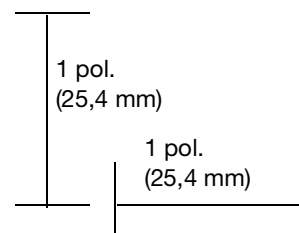



Kits de brocas

Para a limpeza das portas e orifícios da pistola.
As ilustrações destinam-se à comparação
de diâmetros. O comprimento real pode variar.







NOTA: Nem todos os tamanhos são usados com
a sua pistola.

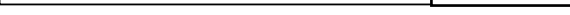

Peça do kit	Qtd.	Tamanho da broca			Ilustração
		nominal	pol.	mm	
249115	6	1/8	0,125	3,18	
246623	3	N.º 32	0,116	2,90	
246810	3	7/64	0,109	2,77	
246813	3	N.º 39	0,099	2,51	
246624	3	3/32	0,094	2,39	
246812	3	N.º 43	0,089	2,26	
246625	3	N.º 44	0,086	2,18	
248639	6	2,15 mm	0,085	2,15	
249114	6	N.º 45	0,082	2,08	
246811	3	2 mm	0,079	2,00	
246626	6	N.º 50	0,070	1,78	
249113	6	N.º 52	0,64	1,63	
248893	6	1/16	0,062	1,59	
246627	6	N.º 53	0,060	1,52	
249112	6	1,45 mm	0,057	1,45	
246809	6	N.º 54	0,055	1,40	
246628	6	N.º 55	0,052	1,32	
249764	6	1,20 mm	0,047	1,20	
246814	6	N.º 56	0,046	1,18	
246629	6	N.º 58	0,042	1,07	
246808	6	N.º 60	0,040	1,02	

Peça do kit	Qtd.	Tamanho da broca			Ilustração
		nominal	pol.	mm	
248640	6	N.º 61	0,039	0,99	
248618	6	N.º 63	0,037	0,94	
248891	6	N.º 66	0,033	0,84	
246807	6	N.º 67	0,032	0,81	
246630	6	N.º 69	0,029	0,74	
248892	6	N.º 70	0,028	0,71	
246815	6	N.º 73	0,024	0,61	
276984	6	N.º 74	0,023	0,57	
246631	6	N.º 76	0,020	0,51	
246816	6	N.º 77	0,018	0,46	
246817	6	N.º 81	0,013	0,33	

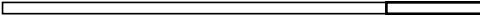
Kits de escareadores

Peça do kit	Qtd.	Tamanho do alargador			Ilustração
		nominal	pol.	mm	
25B041	1	N.º 32	0,116	2,90	
25B040	1	3/32	0,094	2,39	
25B039	1	N.º 44	0,086	2,18	
25B038	1	N.º 50	0,070	1,78	
25B037	1	1/16	0,062	1,59	
25B035	1	N.º 53	0,060	1,52	
25B034	1	N.º 55	0,052	1,32	
25B032	1	N.º 58	0,042	1,07	

Acessórios

Kits de conversão Fusion PC

Para converter a pistola de pintura Fusion AP numa pistola de pintura Fusion PC para utilização com cartuchos de fluido ProConnect™. Consultar **Manuais relacionados**, página 3.

Padrão redondo

Kit de conversão	Câmara de mistura			
	Referência	Tamanho da porta de disparo pol. (mm)	Tamanho equivalente	Padrão a 61 cm (24 pol.) do alvo pol. (mm)
25P700	PC29RD	0,029 (0,70)	00	8 (203)
25R087	PC37RD	0,037 (0,94)	00-01	9 (227)
25P701	PC42RD	0,042 (1)	01	11 (279)
25P703	PC47RD	0,0469 (1,18)	01-02	11 (279)
25P702	PC52RD	0,052 (1,3)	02	12 (305)
25R088	PC60RD	0,060 (1,50)	03	14 (356)

Padrão plano

Kit de conversão	Câmara de mistura			Ponta plana		
	Referência	Tamanho da porta de disparo pol. (mm)	Tamanho equivalente	Referência	Tamanho do padrão pol. (mm)	Tamanho do orifício pol. (mm)
25R089	AF2929	0,029 (0,70)	00	FT0438	8-10 (203-254)	0,038 (0,97)

Descarnado

NOTA: Os kits de conversão simples incluem os mesmos acessórios que os kits de conversão padrão, sem uma câmara de mistura e brocas. É fornecida um espalhador redondo.

Kit de conversão
25P704

Kits de vedantes laterais

O kit inclui um O-ring de empanque para cada vedante.

Material	Kit	Descrição	Qtd.
Aço Inoxidável	246348	KIT DE VEDANTE	2
	277299	KIT DE VEDANTE	50
Liga de policarbonato	249990	KIT DE VEDANTE	2
	277298	KIT DE VEDANTE	50
Chromex	25N573	KIT DE VEDANTE	2

Kits de cartucho de vedação lateral

Material	Peça do kit	Descrição	Qtd.
Aço Inoxidável	246349	KIT DE CARTUCHO, lado A	1
	246348	KIT DE CARTUCHO, lado B	1
Liga de policarbonato	277297	KIT DE CARTUCHO, lado A	1
	277296	KIT DE CARTUCHO, lado B	1
Chromex	25N571	KIT DE CARTUCHO, lado A	1
	25N752	CARTUCHO, lado B	1

Kits de pontas de extensão

Os kits incluem extensão, vedante de ponta plana e vedante de ponta redonda, broca de limpeza e instruções.

NOTA: Os kits de pontas de extensão requerem o kit de espalhadores para pontas de extensão 248020 (adquirido separadamente).

Kit	Diâmetro do furo x comprimento, pol. (mm)	Recomendado Câmaras de mistura	Distância de pulverização, pés (m)	Diâmetro do padrão, pol. (mm)
248010	0,042 x 0,50 (1,06 x 12,7)	AR2020/AF2929	15 (4,57)	10 (254)
248011	0,052 x 0,50 (1,32 x 12,7)	AR2929/AF2929	12 (3,66)	10 (254)
248012	0,060 x 0,50 (1,52 x 12,7)	AR4242/AF4242	12 (3,66)	12 (305)
248013	0,070 x 0,50 (1,78 x 12,7)	AR5252/AF5252	8 (2,44)	20 (508)
248014	0,042 x 1,0 (1,06 x 25,4)	AR2020/AF2929	15 (4,57)	10 (254)
248015	0,052 x 1,0 (1,32 x 25,4)	AR2929/AF2929	12 (3,66)	8 (203)
248016	0,060 x 1,0 (1,52 x 25,4)	AR4242/AF4242	12 (3,66)	8 (203)
248017	0,070 x 1,0 (1,78 x 25,4)	AR5252/AF5252	8 (2,44)	8 (203)

* Medido com menos de 8 pol. (203 mm) de queda no centro do fluxo a 1200 psi (8,4 MPa, 84 bar) de pressão estática.

Kits de vedante da ponta de extensão

Os kits incluem 5 vedantes.

Peça do kit	Descrição
248018	Kit de vedante da ponta de extensão plana
248019	Kit de vedante da ponta de extensão redonda

Kit de espalhadores com ponta de extensão

248020

Inclui espalhador para utilização com os kits de pontas de extensão 248010-248017.

Kit de padrão plano para paredes falsas

249421

Para pulverizar padrões planos e de elevado fluxo. Apenas para utilização com câmaras de mistura planas: AF2929, AF4242, AF5252. Inclui peças de adaptação e ferramenta de limpeza. Consultar **Manuais relacionados**, página 3.

NOTA: Câmara de mistura de padrão plano não incluída. Encomendar em separado.

NOTA: Ponta opcional FTM762 disponível para aplicações de menor caudal e padrão mais pequeno

24C358

Opção de parede falsa TP100 para pulverizar espuma de isolamento de paredes em paredes falsas. Consultar **Manuais relacionados**, página 3.

Kit de bicos de enchimento

248528

Para converter a pistola de purga de ar para aplicações de enchimento. Inclui bocal, vedantes, tubos e brocas de limpeza.

Kit de limpeza da pistola

15D546

O Kit inclui onze ferramentas e escovas para limpeza da pistola.

Kits de adaptadores da mangueira

246944

Para ligar uma pistola que não seja da Graco ao tubo flexível aquecido da Graco.

248029

Para ligar a pistola Graco Fusion a um conjunto de mangueiras de pistola não-Graco D.

246945

Para ligar a pistola Graco Fusion a um tubo flexível aquecido que não seja da Graco.

Kit de conversão de salpico

248414

Para converter a pistola de purga de ar Fusion para pulverizar apenas aplicações de padrão redondo, com gotas grandes e pouca pulverização excessiva. Inclui espalhador, ponta, retentor, vedante e brocas de limpeza. Consultar **Manuais relacionados**, página 3.

Cobertura da pistola

244914

Mantém a pistola limpa durante a pintura. Embalagem de 10 unidades.

Lubrificante para a reconstrução da pistola

248279, 4 oz (113 gramas) (Qtd. 10)

Lubrificante à base de lítio, de alta aderência, resistente à água. Ficha de dados de segurança disponível em www.graco.com.

Cartucho de lubrificante para desativação da pistola

248280 Cartucho, 3 oz (Qtd. 10)

O lubrificante de baixa viscosidade e formulado especialmente flui facilmente pelas passagens da pistola para evitar a polimerização entre dois componentes e manter as passagens de fluidos limpas.

Tubagem de lavagem

15B817 Bloco de tubagem

Ver Ref. 52.

Kit de tampa de caudal ajustável

25D632

Para permitir um caudal variável para a pistola Fusion AP. Consulte o manual do kit de tampa de caudal ajustável Fusion. Consultar **Manuais relacionados**, página 3.

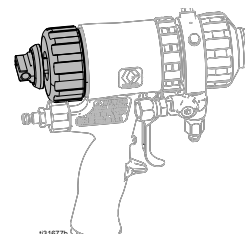

Kit de lata de lavagem com solvente

248139, 1 qt (0,95 l) copo de solvente

Complete com a Tubagem de lavagem 15B817 para lavar a pistola com solvente. Portátil para lavagem remota. Consultar o manual do kit de lavagem com solvente. Consultar **Manuais relacionados**, página 3.



TI4165a

Kit de balde de resíduos para lavagem com solvente

248229 Balde de 5 gal. (19 l)

Inclui a tubagem de lavagem com válvulas de corte individuais A e B e regulador de ar. Consultar o manual do kit de lavagem com solvente. Consultar **Manuais relacionados**, página 3.

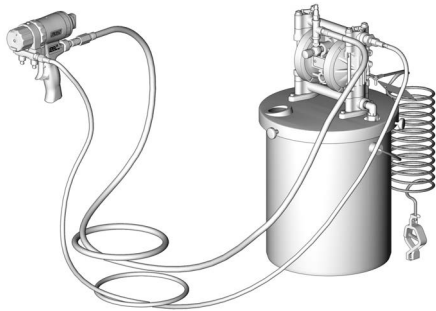

TI4211b

Ferramenta de limpeza de pontas

15D234

Concebida para se adaptar às ranhuras CeramTip com cúpula interna e ponta plana.

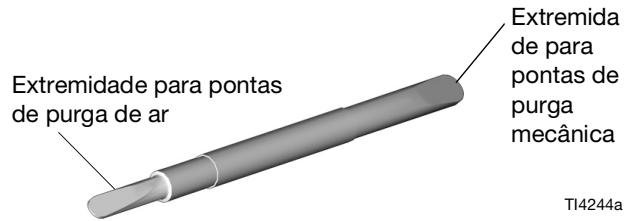

TI4244a

Coletor de circulação

246362

Ligue ao coletor de fluido da pistola para permitir o pré-aquecimento da mangueira. Consulte o Manual de Instruções do Kit de Coletor de Circulação. Consultar **Manuais relacionados**, página 3.

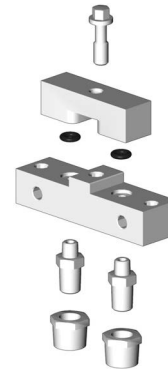

TI3877a

Especificações técnicas

Pistola de pulverização com purga de ar Fusion		
	EUA	Métrico
Pressão máxima do fluido de trabalho	3500 psi	24,5 MPa, 245 bar
Pressão mínima de entrada de ar	80 psi	0,56 MPa, 5,6 bar
Pressão máxima de entrada de ar	130 psi	0,9 MPa, 9 bar
Gama de caudal de ar	Consulte o gráfico abaixo	
Caudal típico das pistolas de padrão redondo	Consulte o gráfico Pistolas de padrão redondo , página 4	
Caudal típico de pistolas de padrão plano	Consulte o gráfico Pistolas de padrão plano , página 5	
Temperatura máxima do fluido	200 °F	94 °C
Dimensão da entrada do ar	Bocal de ligação rápida de 1/4 npt	
Tamanho da entrada de ar do componente A (ISO)	-5 JIC	1/2-20 UNF
Tamanho da entrada de ar do componente B (Resina)	-6 JIC	9/16-18 UNF
Dimensões	7,5 x 8,1 x 3,3 pol.	191 x 206 x 84 mm
Peso	2,6 lb	1,2 kg
Peças em contacto com produto	Alumínio, aço inoxidável, aço carbono, carboneto, O-rings quimicamente resistentes	
Ruído		
Pressão sonora máxima	81,1 dB(A), a utilizar AR5252 a 100 psi (0,7 MPa, 7 bar)	
Potência sonora máxima	91,0 dB(A), a utilizar AR5252 a 100 psi (0,7 MPa, 7 bar)	
<i>Potência sonora determinada em conformidade com a norma ISO-9416-2.</i>		
Notas		
Todas as marcas comerciais ou marcas registadas são propriedade dos respetivos proprietários.		

Caudal de ar por câmara de mistura

Pressão pneumática (sem disparo) psi (MPa, bar)	Tamanhos da câmara de mistura (scfm (m ³ /min))							
	AR2020	AR2929	AR3737	AR4242	AR5252	AR6060	AR7070	AR8686
80 (0,56, 5,6)	0,8 (0,022)	1,4 (0,039)	2,0 (0,056)	2,6 (0,073)	3,7 (0,104)	4,6 (0,129)	5,7 (0,160)	7,1 (0,200)
100 (0,7, 7)	0,9 (0,025)	1,7 (0,048)	2,9 (0,081)	3,1 (0,087)	4,6 (0,129)	5,7 (0,160)	7,1 (0,200)	8,8 (0,246)
130 (0,9, 9)	1,2 (0,034)	2,3 (0,064)	3,2 (0,090)	4,1 (0,115)	5,9 (0,165)	7,3 (0,204)	9,2 (0,258)	11,3 (0,316)

Garantia Standard da Graco

A Graco garante que todo o equipamento referenciado no presente documento, fabricado pela Graco e ostentando o seu nome, está isento de defeitos de material e fabrico na data da venda ao comprador original para utilização. Com a exceção de qualquer garantia especial, prorrogada ou limitada publicada pela Graco, a Graco irá, durante um período de doze meses a contar da data de venda, reparar ou substituir qualquer peça de equipamento que a Graco considere defeituosa. Esta garantia aplica-se apenas quando o equipamento for instalado, operado e mantido em conformidade com as recomendações escritas da Graco.

Esta garantia não cobre, e a Graco não será responsável, pelo desgaste normal, nem por qualquer avaria, dano ou desgaste causados por uma instalação incorreta, utilização indevida, desgaste por atrito, corrosão, manutenção inadequada ou indevida, negligência, acidente, alteração ilegal ou substituição por componentes de terceiros. A Graco também não será responsável pelo mau funcionamento, danos ou desgaste causados pela incompatibilidade do equipamento Graco com estruturas, acessórios, equipamento ou materiais não fornecidos pela Graco, nem pela conceção, fabrico, montagem, operação ou manutenção inadequadas das estruturas, acessórios, equipamento ou materiais não fornecidos pela Graco.

Esta garantia está condicionada pela devolução previamente paga do equipamento alegadamente defeituoso a um distribuidor autorizado da Graco para retenção do alegado defeito. Se a reclamação for validada, a Graco reparará ou substituirá gratuitamente as peças defeituosas. O equipamento será devolvido ao comprador original, sendo as despesas de transporte reembolsadas. Caso a inspeção do equipamento não confirme qualquer defeito no material ou acabamento, a reparação será executada por um preço aceitável, que pode incluir o custo das peças, da mão-de-obra e do transporte.

ESTA GARANTIA É EXCLUSIVA E SUBSTITUI QUAISQUER OUTRAS GARANTIAS, EXPRESSAS OU IMPLÍCITAS, INCLUINDO, MAS NÃO SE LIMITANDO A, GARANTIA DE COMERCIALIZABILIDADE OU GARANTIA DE ADEQUAÇÃO A DETERMINADO FIM.

A obrigação única da Graco e a possibilidade de recurso do comprador pela quebra de qualquer garantia, deverão ser as supramencionadas. O comprador concorda que não há qualquer outro recurso disponível (incluindo, mas não se limitando a, danos supervenientes ou indiretos por perda de lucros, perda de vendas, lesão pessoal ou danos materiais, ou qualquer outra perda superveniente ou indireta). Qualquer ação no sentido de invocar a garantia deverá ser apresentada no prazo de dois (2) anos a partir da data de aquisição.

A GRACO NÃO FORNECE QUALQUER GARANTIA E NEGA QUAISQUER GARANTIAS IMPLÍCITAS DE QUE O PRODUTO SIRVA PARA O USO A QUE SE DESTINA, DE ADEQUAÇÃO A DETERMINADO FIM RELATIVAMENTE A ACESSÓRIOS, EQUIPAMENTO, MATERIAIS OU COMPONENTES COMERCIALIZADOS MAS NÃO FABRICADOS PELA GRACO. Os artigos vendidos, mas não fabricados pela Graco (como motores elétricos, interruptores, tubos, etc.), estão sujeitos à garantia, caso exista, do seu fabricante. A Graco prestará assistência aceitável ao comprador no caso de violação de qualquer uma destas garantias.

A Graco não será responsabilizada, em nenhuma circunstância, por prejuízos indiretos, acidentais, especiais ou consequentes, resultantes do equipamento indicado fornecido pela Graco, nem pelo fornecimento, desempenho ou utilização de quaisquer produtos ou artigos incluídos, quer devido a uma violação do contrato e da garantia, quer por negligência da Graco ou outros motivos.

Informações da Graco

Para obter as informações mais recentes sobre os produtos da Graco, visite www.graco.com.

Para obter informações sobre patentes, consulte www.graco.com/patents.

PARA EFETUAR UMA ENCOMENDA, contacte o distribuidor da Graco ou ligue para saber qual é o distribuidor mais próximo.

Telefone: 612-623-6921 **ou número gratuito:** 1-800-328-0211, **Fax:** 612-378-3505

Todos os dados escritos e visuais contidos neste documento refletem as mais recentes informações sobre o produto disponíveis no momento da publicação. A Graco reserva-se o direito de efetuar alterações a qualquer momento sem aviso prévio.

Tradução das instruções originais. This manual contains Portuguese. MM 309550

Sede da Graco: Minneapolis

Escritórios Internacionais: Bélgica, China, Japão, Coreia

GRACO INC. AND SUBSIDIARIES • P.O. BOX 1441 • MINNEAPOLIS MN 55440-1441 • USA
Copyright 2020, Graco Inc. Todos os locais de fabrico Graco estão registados para ISO 9001.

www.graco.com

Revisão ZAS, Junho 2024