

## コントラクター PC スプレーガン

3A6313M

JA

建築ペンキおよびコーティングの用途向け。一般目的には使用しないでください。

3600 psi (24.8 MPa、248 bar) 最大使用圧力

追加モデル情報については2ページを参照してください。



### 重要な安全上の指示

本取扱説明書のすべての警告および説明をお読みください。圧力開放、プライミングおよびスプレー作業の方法については、ご使用のスプレーヤーの取扱説明書を参照してください。説明書は保管してください。



### 重要な医療関連の情報

ガンに同梱される医療用アラートカードを読んでください。これには医者用の貫通傷害処置情報が含まれます。機器を操作する際は手元に準備ください。

コントラクター PC ガン

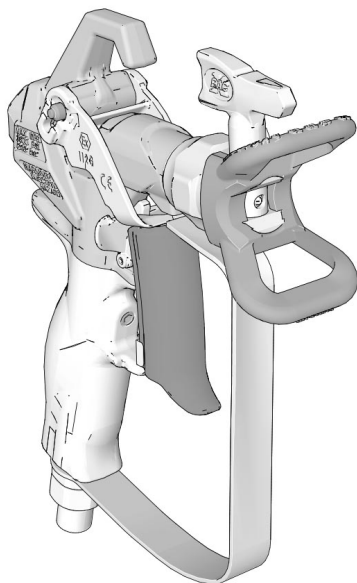

コントラクター PC コンパクトガン

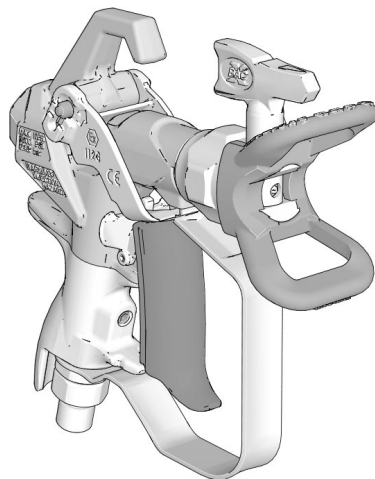

t134244b



II 2 G Ex h IIA T6 Gb

PROVEN QUALITY. LEADING TECHNOLOGY.



# 目次

## 目次

モデル	2
警告	3
接地	5
設定	6
圧力開放手順	6
ガン引き金ロック	6
引き金調整 (コントラクター PC ガンのみ)	7
チップと先端ガードのガンへの取り付け	8
ガンをスプレーに接続	8
操作	9
スプレーの位置決め	9
スプレー作業	9
スプレーチップの詰まりを清掃してください	9
清掃	9
部品	10
チップおよびガード	11
メンテナンス	12
フィルターの洗浄/交換	12
修理/交換	13
カートリッジの交換	13
ハンドルの位置決め	14
技術仕様	15
California Proposition 65	15
Graco 標準品質保証	16
Graco に関する情報	17

## モデル

コントラクター PC ガン モデル				
部品番号	チップ	ガード	フィルター	言語の翻訳が含まれています
17Y042	LTX517	RAC X	60 メッシュ	英語、フランス語、スペイン語
17Y043	LP517	RAC X	60 メッシュ	英語、フランス語、スペイン語、ドイツ語
17Y044	LP517	RAC X	60 メッシュ	英語、中国語、日本語、韓国語
17Y045	なし	RAC X	60 メッシュ	英語、フランス語、スペイン語、ドイツ語
17Y470	FFLP210	RAC X	100 メッシュ	英語、フランス語、スペイン語
826252	LTX517 + LP517	RAC X	60 メッシュ	英語、フランス語、スペイン語
17Z644	LTX515	RAC X	60 メッシュ	英語、フランス語、スペイン語
826291	LP517	RAC X	60 メッシュ	英語、フランス語、スペイン語
コントラクター PC コンパクトガンモデル				
19Y349	LTX517	RAC X	60 メッシュ	英語、フランス語、スペイン語
19Y350	LP517	RAC X	60 メッシュ	英語、フランス語、スペイン語、ドイツ語
19Y443	FFLP210	RAC X	100 メッシュ	英語、フランス語、スペイン語、ドイツ語
826261	LTX517 + LP517	RACX	60 メッシュ	英語、フランス語、スペイン語

## 警告

次の警告は、この装置の設定、使用、接地、メンテナンスと修理に関するものです。感嘆符のマークは一般的な警告を意味し、危険マークは手順特有の危険性を知らせます。これらのマークが、本マニュアルの本文または警告ラベルに表示されている場合には、警告についての説明を参照してください。このセクションにおいて扱われていない製品固有の危険シンボルおよび警告が、必要に応じて、この説明書の本文に示されている場合があります。

## 警告



## 高圧噴射による皮膚への危険性

ガン、ホースの漏れ口、または破損したコンポーネントから噴出する高圧の液体は、皮膚に穴を開けます。これはただの切り傷のように見えるかもしれませんが、体の一部の切断にもつながりかねない重傷の原因となります。直ちに外科的処置を受けてください。



- チップガードおよび引き金ガードが付いていない状態で絶対にスプレーしないでください。



- スプレー作業を中断するときは、引き金ロックをかけてください。



- ガンを人に、または人の身体の一部に向けしないでください。



- スプレーチップに手や指を近づけないでください。



- 液漏れを手、体、手袋、またはボロ巾等で止めたり、そらせたりしないでください。



- スプレー作業を中止する場合、または装置を清掃、点検、整備する前には、**圧力開放手順**に従ってください。



- 装置を操作する前に、液体の流れるすべての接続箇所をよく締めてください。



- ホースおよびカップリングは毎日点検して下さい。摩耗または損傷した部品は直ちに交換してください。

## 火災および爆発の危険性



**作業場** に、溶剤や塗料のガスのような可燃性のガスが存在すると、火災や爆発の原因となることがあります。装置内を流れる塗料や溶剤は、静電気スパークの原因となります。火災および爆発を防止するために：



- 十分換気された場所でのみ使用するようして下さい。



- 表示灯やタバコの火、懐中電灯およびプラスチック製シート（静電スパークが発生する恐れのあるもの）などのすべての着火源は取り除いてください。



- 作業場にあるすべての装置を接地してください。**接地の説明**を参照ください。



- 洗浄用溶剤を高圧でスプレーしたり洗浄したりしないでください。

- 溶剤、ボロ布類およびガソリンなどの異物を作業場に置かないでください。

- 可燃性の気体が充満している場所で、電源コードの抜き差しや電気や電灯のスイッチのオン/オフはしないでください。

- 接地したホース以外は使用しないでください。

- ペール缶に向けてトリガーを引く場合、ガンを接地した金属製ペール缶の縁にしっかりと当ててください。静電気防止または導電性でない限り、ペールライナーは使用しないでください。

- **静電気放電が生じた場合、または感電したと感じた場合**、操作を直ちに停止してください。問題を特定し、修正するまでは装置を使用しないでください。

- 作業場には消火器を置いてください。

## 警告



## 装置誤用による危険

誤用は死あるいは重篤な怪我の原因となります。

- 塗装中は、常に適切な手袋、目の保護具、マスクを着用してください。
- 子供が近くにいる場所では操作やスプレーしないでください。装置は常に、子供が触れることのない場所に保管してください。
- 無理な姿勢になったり、不安定な台の上にとったりしないでください。常にしっかりとした足場を保ち、バランスをとってください。
- 緊張感を保ち、取りかかっている作業から目を離さないでください。
- 疲労状態、薬を服用した状態、または飲酒状態で装置を操作しないでください。
- ホースをよじれさせたり、曲げ過ぎないでください。
- Graco の仕様を超える気温や圧力にホースをさらさないでください。
- 装置を引っばったり、持ち上げたりするためにホースに力を加えないでください。
- 25 ft未満のホースは使用しないでください。
- 装置を改造しないでください。装置を改造または変更すると、認証機関の承認が無効になり、安全上の危険が生じる場合があります。
- 全ての装置が、それらを使用する環境用に格付けおよび承認されていることを確認してください。



## 加圧状態のアルミニウム部品使用の危険性

加圧された装置内でアルミニウムと混合不可能な液体を使用した場合、深刻な化学反応や装置の破裂を引き起こすことがあります。この警告に従わない場合、致死や重傷、物的損害をもたらす可能性があります。

- 1,1,1-トリクロロエタン、塩化メチレン、その他のハロゲン化炭化水素溶剤、またはこれらを含む液体は使用しないでください。
- 漂白剤を使用しないでください。
- 他の多くの液体も、アルミニウムと反応する恐れのある化学物質を含んでいる場合があります。適合性については、原料供給元にお問い合わせください。





## 個人用保護具

作業場にいるときは、目の怪我、難聴、毒性ガスの吸引、および火傷を含む大怪我から自身を守るために、適切な保護具を身につけてください。この保護具は以下のものを含みませんが、必ずしもこれに限定はされません。

- 保護めがねと耳栓。
- 液体および溶剤の製造元が推奨するマスク、保護衣および手袋。

## 接地

				
--	---	---	--	--

静電気火花による危険性を抑えるため、装置は必ず接地してください。静電気スパークが原因で、気体の引火または爆発が生じることがあります。接地することで、電線を通して、静電気を逃すことができます。

**スプレーガン：**正しく接地された液体ホースおよびポンプの接続部分を通して接地します。

**液体供給容器：**ご使用の地域の法令に従って下さい。

**洗浄時に使用される溶剤ペール缶：**ご使用の地域の法令に従ってください。接地済みの場所に置かれた導電性の金属製ペール缶のみを使用してください。接地の連続性を妨げる紙や段ボールのような導電性でない場所にペール缶を置かないで下さい。

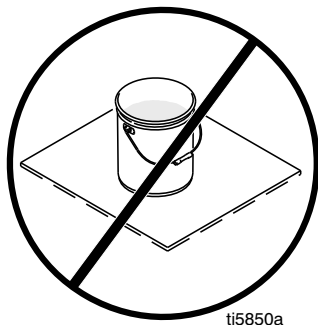

**液体ホース：**接地の連続性を確保するため、最長合計 500 フィート (150 m) までの導電性ホースのみを使用してください。ホースの電気抵抗を確認してください。接地への合計抵抗値が 29 メガオームを超える場合は、直ちにホースを交換してください。

**金属缶の接地：**一方の端を缶に、他方の端を水道管のような接地点にクランプし、接地ワイヤーを缶に接続します。

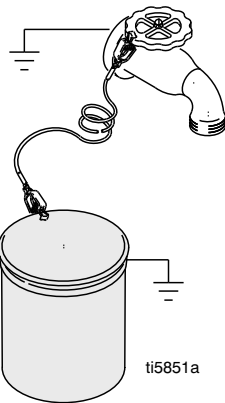

**接地の導通の確保：**洗浄または圧力開放時に、接地された金属ペール缶の側面にガンの金属部分をしっかりと当ててガン引き金を引きます。

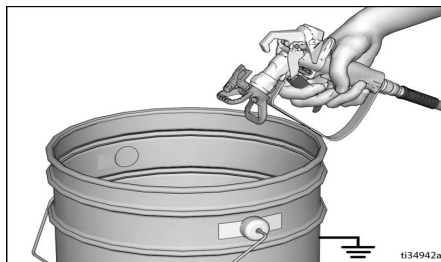

## 設定

### 圧力開放手順



この記号が表示されている箇所では、圧力開放手順を実行してください。

本装置は、圧力が手動で解放されるまでは、加圧状態が続きます。皮膚への侵入や液体の拡散など、高圧流体による深刻な損傷を受けないようにするには、スプレーヤーが停止した場合は常に、またスプレーヤーの清掃または点検を行う前に、および装置のメンテナンスを行う前に**圧力開放手順**に従ってください。

1. スプレーヤーを**オフ**にしてください
2. 引き金のロックを掛けます。スプレーヤーが停止した場合は、誤ってガンの引き金が引かれるのを防止するため、必ず引き金ロックをかけてください。
3. 圧力制御ノブを最低設定まで回します。
4. ドレインチューブをペール缶に入れ、プライム/スプレーバルブを「PRIME」位置（ドレン）に設置して、圧力を開放します。
5. ガンをペール缶に向けてしっかりと握ります。ガンをペール缶に向けず。引き金ロックを解除し、ガンの引き金を引いて圧力を開放します。

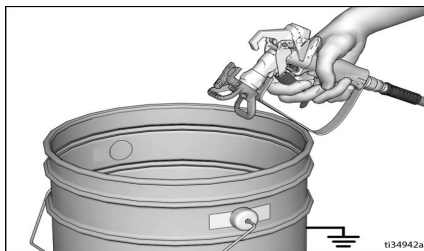

6. 引き金ロックを掛けます。

7. スプレーチップやホースが詰まっているか、圧力が完全に開放されていないと思われる場合:
  - a. 先端ガード保持ナットまたはホース端結合部をごくゆっくりと緩めて、徐々に圧力を解放します。
  - b. ナットまたはカップリングを完全に緩めます。
  - c. エアレスホースまたはスプレーチップの詰まりを除去してください。**スプレーチップの詰まりを清掃してください、9 ページを参照してください。**

### ガン引き金ロック



怪我を避けるために、ガンが使用されていないときは、ユニットの電源が遮断されたり誰もいなくなったりする場合、常に、ガンの引き金をロックしてください。

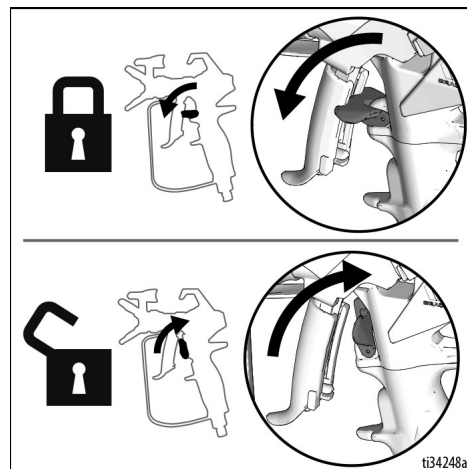

ti34248a

## 引き金調整 (コントラクター PC ガンのみ)

引き金はユーザーの設定に応じて異なる長さに調整できます。

1. 圧力を開放します。**圧力開放手順**、6 ページ を参照してください。
2. 調整ノブ (13c) を緩めます。ノブ (13c) を手で緩めることができない場合は、マイナスドライバーまたはコインを使用してください。完全に 1 回転させて調整ノブを緩めます。3 回転すると調整ノブが外れてしまう場合があります。
3. 引き金の端 (13b) を握り、希望の位置までスライドさせます。

**注:** 調整するとき、示された場所で引き金を握ります。

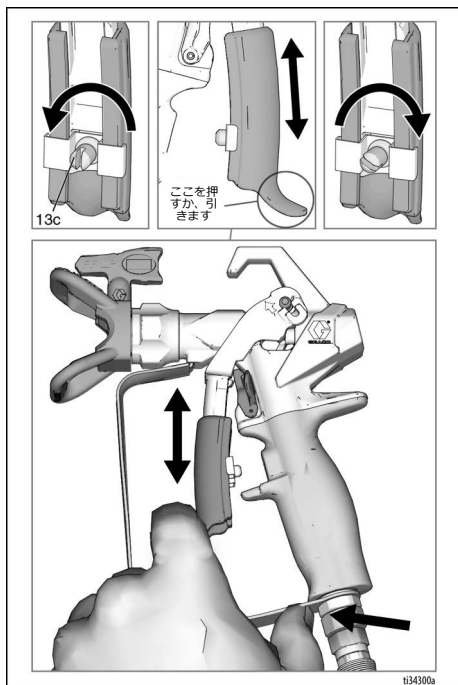

4. 調整ノブ (13c) をしっかり締めます。

**注:** 引き金をスライドさせるのが難しすぎる場合は、マイナスドライバーを使用してスライドさせて下げ、示されている位置にグリースを塗ってください。

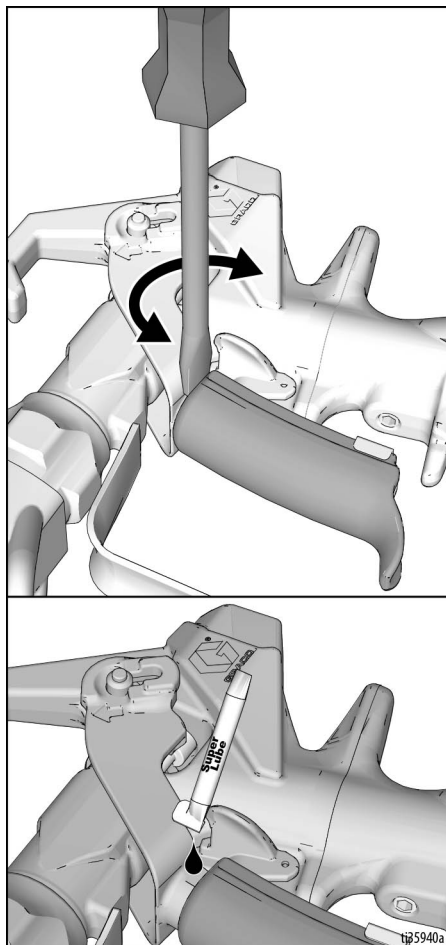

# 設定

## チップと先端ガードのガンへの取り付け



噴射によって皮膚に重傷を負うことを避けるため、スプレーチップや先端ガードを取り付けたり、取り外したりするときには、スプレーチップの前に手を置かないでください。

いいえ

はい

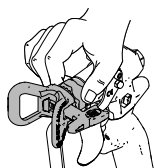

スプレーチップの漏れを防ぐには、指定のスプレーチップと先端ガードが適切に取り付けられていることを確認します。

1. 圧力を開放します。**圧力開放手順**、6ページを参照してください。引き金ロック(15)を掛けます。
2. スプレーチップ(26)を使用し、ガスケットとシール(24)を先端ガード(25)で揃えます。

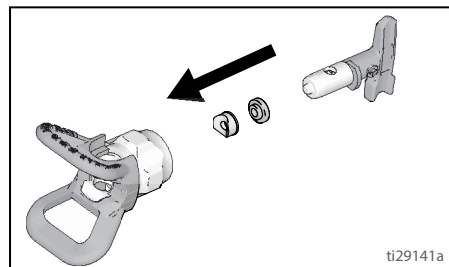

3. ガード(25)にチップ(26)を挿入します。

4. スプレーチップと先端ガード部品が、ここに示す順序で組み立てられているか確認します。

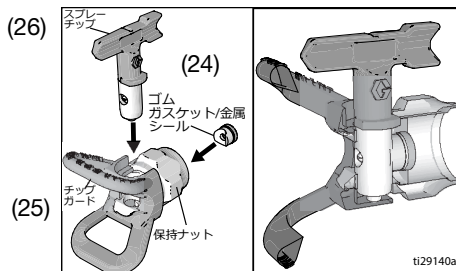

5. ガード(25)をガン(1)の端部に設置します。保持ナットを手で締めます。

## ガンをスプレーに接続

スプレーヤーのスイッチが切られており、電源が外されていることを確認してください。プライミングとスプレーの指示については、スプレーヤー取扱説明書を参照してください。

1. 供給ホースをスプレーヤー液体アウトレットに取り付けます。
2. 供給ホースの端部をガンスイベル(7)に取り付けます。2つのレンチ(1つはスイベル(7)に、1つはホースに)を使用し、すべての接続をしっかりと締めてください。
3. プライミングの指示についてはスプレーヤーの取扱説明書を参照してください。



## 操作



### スプレーの位置決め

1. 圧力を開放します。**圧力開放手順**、6 ページ を参照してください。引き金ロック (15) を掛けます。
2. ガード (25) の保持ナットを緩めます。
3. 水平パターンをスプレーするためにガード (25) を水平に位置合わせし、垂直パターンをスプレーするために垂直に位置合わせします。

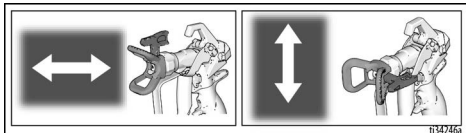

4. 希望の設定に調整するとき、ガード (25) 保持ナットを手で締めます。

### スプレー作業

1. 引き金ロック (15) を解除します。
2. 矢印の形をしたチップ (26) が前方 (スプレー) に向かうようにします。
3. ガンを表面から約 304 mm (12 インチ) の距離で垂直に保ちます。まずガンを動かし、ガンの引き金 (13) を引いてテストパターンをスプレーします。
4. 被覆が均一で平らになるまで、ゆっくりとポンプ圧を高め (詳細についてはスプレーヤー取扱説明書を参照してください)。

### スプレーチップの詰まりを清掃してください

粒子や異物がスプレーチップに詰まった場合、このガンは、リバーシブルのスプレーチップで設計されているので、スプレーヤーを分解しなくても、粒子を簡単にすばやく除去できます。

1. 引き金ロック (15) を掛けます。スプレーチップ (26) を回して詰まり取りの位置にします。引き金ロック (15) を解除します。廃液エリアでガンの引き金を引き、詰まりを取り除きます。

**注:** スプレー先端 (26) を詰まりのない位置に回すのは困難な場合は、**圧力開放手順**、6 ページ) を実施し、プライム/スプレーバルブをスプレーの位置まで回し、手順 1 を繰り返します。

2. 引き金ロック (15) を掛けます。スプレーチップ (26) を回してスプレーの位置に戻します。引き金ロック (15) を解除して噴射を続行します。

### 清掃

ガンをフラッシュし、フィルタを洗浄し (**フィルターの洗浄/交換** (12 ページ) を参照)、各ワークシフト後に外側のベンキをきれいに落とします。乾燥した場所に保管してください。洗浄の指示については、スプレーヤーの取扱説明書を参照してください。ガンまたはいかなる部品も水中あるいは洗浄溶剤に放置しないでください。

#### 注

ガンの部品の損傷を避けるためには、チップを除き、ガンや部品を水や洗浄溶剤に入れっぱなしにしないでください。ガンには塩化メチレンを含む洗浄溶剤を使用できません。

## コントラクター PC

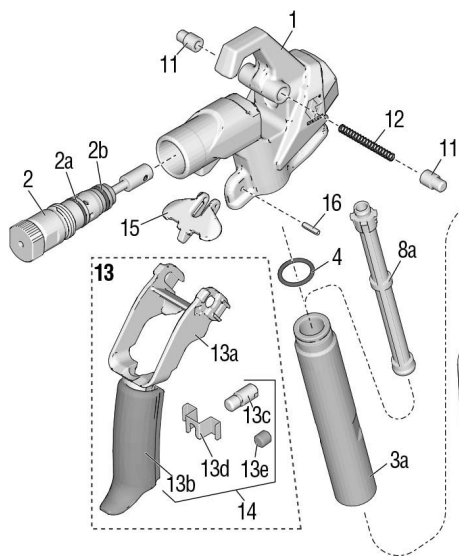

## コントラクター PC コンパクト

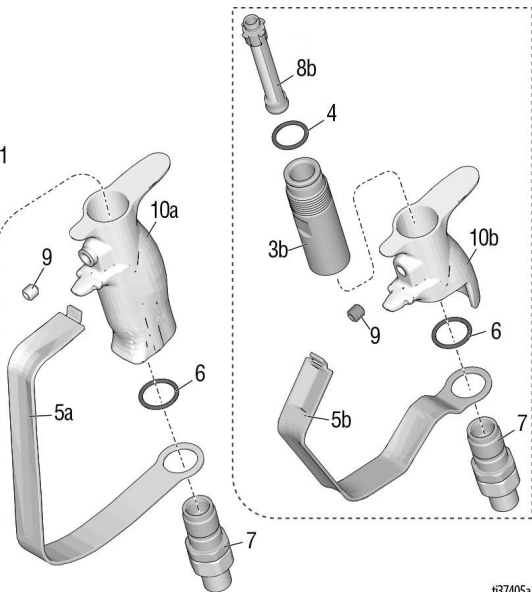

t37405a

参照番号	部品	説明	数量
1	17X496	ハウジング、アセンブリ 15、16を含む	1
2	17Y297	キット、修理、カートリッジ、 2a、2bが付属しています。	1
2a	17W752	パッキン、Oリング	1
2b	16H931	パッキン、Oリング	1
3a	17T073	チューブ、ハンドル、コントラク ター PC	1
3b	19Y272	チューブ、ハンドル、コンパクト	1
4	120776	パッキン、Oリング	1
5a	17V395	ガード、引き金、コントラクター PC	1
5b	19Y270	チューブ、ハンドル、コンパクト	1
6	120733	Oリング、ウレタン、クリア	1
7	288811	スイベル、アセンブリ、ガン	1
8a		フィルター、ガン、コントラク ター PC	1
	287032	60 メッシュ	
	287033	100 メッシュ	
	287034	60 および 100 メッシュコンポ	
8b		フィルター、ガン、コンパクト	1
	19Y355	60 メッシュ	
	19Y356	100 メッシュ	
	19Y358	60 および 100 メッシュコンポ	
9	17Y226	ネジ、セット	1
10a	17T030	ハンドル、ガン、コントラクター PC	1

参照番号	部品	説明	数量
10b	19Y376	ハンドル、ガン、コンパクト	1
11	17V288	PIN、引き金	2
12	17V766	スプリング、圧縮	1
13	17Y466	引き金、コントラクター PC、ア センブリ は、11、12、13a、 13b、13c、13d を含みます	1
	19Y440	引き金、コンパクト、アセンブリ は、11、12、13a、13b、13c を 含みます	1
	13a	引き金、上部	1
	13b	引き金、下部	1
	13c	ノブ、調整	1
	13d	クリップ、引き金	1
	13e	ネジ、セット	1
14	17Z690	引き金、コントラクター PC、修 理 は、13b、13c、13d を含みま す	1
	19Y512	引き金、コンパクト、修理 は、 13b、13e を含みます	1
15	17V767	ロック、引き金	1
16	17Y024	ピン、バネ	1
20	119799	ブラシ、清掃 (表示なし)	1
21▲	222385	カード、医療用アラート (表示な し)	1

▲交換用の安全ラベル、タグ、カードについては無償にて提供いたします。

# チップおよびガード

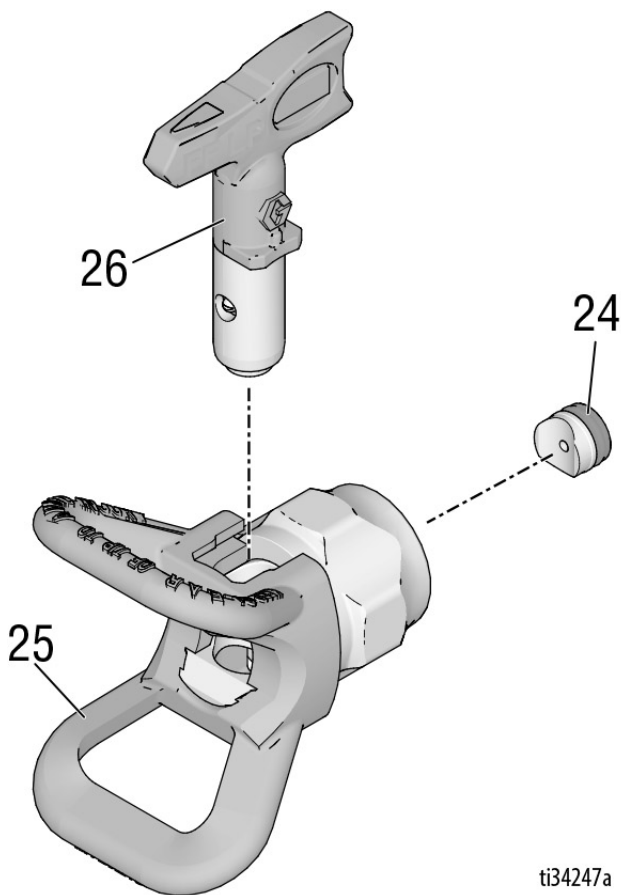

ti34247a

参照 番号	部品	説明	数量
24	246453	OneSeal™、RAC X (5 パック)	1
	248936	キット、溶剤、RAC X	1
	17P501	OneSeal™、FFLP、LP (5 パック)	1
	17P502	キット、溶剤、FFLP、LP	1
25	246215	ガード、RAC X	1
26†		チップ、スプレー	1
	LTX517	チップ、スプレー 517、RAC X	1
	LTX515	モデル : 17Y042、826252、19Y349、826261 チップ、スプレー 515、RAC X	1
		モデル: 17Z644	

参照 番号	部品	説明	数量
	LP517	先端、スプレー 517、LP モデル : 17Y043、17Y044、826252、19Y350、826261、826291	1
	FFLP210	チップ、スプレー 210、FFLP モデル : 17Y470、19Y443	1

† すべての利用可能なチップサイズのリストについては、現地の販売代理店に問い合わせるか、[www.graco.com](http://www.graco.com) を参照してください。

## メンテナンス



皮膚注射による重傷を避けるため、ガンのメンテナンスを行う前に圧力解放手順に従ってください。

### フィルターの洗浄/交換

詰まりのあるフィルターは、ガンの性能を低減させます。フィルターを使用するたびに洗浄してください。

1. 圧力を開放します。圧力開放手順、6 ページを参照してください。
2. スイベル (7) でガンを液体ホースから外します。
3. 示されているように、ハウジング (1) から引き金ガード (5) を切り離します。

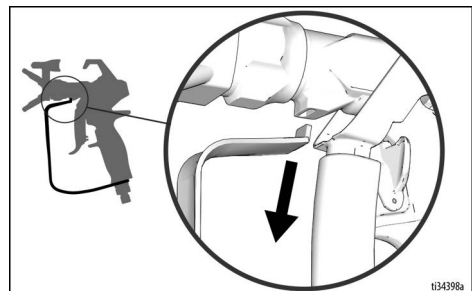

4. 引き金ロック (15) を掛けます。
5. **コントラクター PC** : ハウジング (1) からハンドル (10) のネジを緩めます。

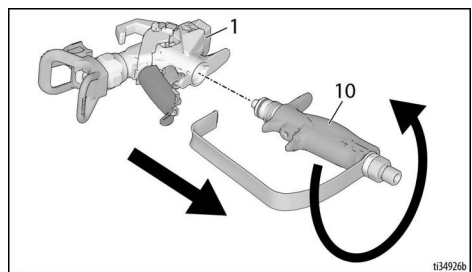

**コントラクター PC コンパクト**: ガード (5) を使用して、ハウジング (1) からハンドル (10) のネジを緩めます。

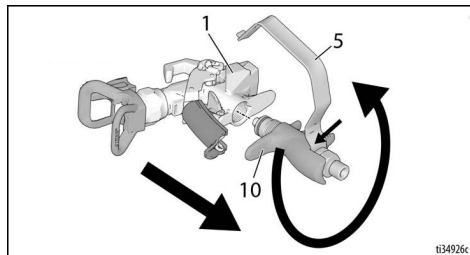

6. ハンドル (10) の上を通して、フィルター (8) を外します。
7. フィルター (8) の清掃をします。余分な異物を柔らかいブラシで浮かせ取り除いてください。
8. フィルターメッシュの損傷がないかどうか、フィルター (8) を検査します。フィルターメッシュに穴が無効な箇所がある場合は、フィルターを交換します。
9. ハンドルチューブ (3) に損傷がないかどうかを検査します。腐食したり穴が開いている場合は交換し、材料のアルミニウムとの適合性を確認してください。
10. Oリング (4) を点検し、必要に応じて交換します。
11. ハンドル (10) に清潔なフィルター (8) を挿入してください。
12. ハンドル (10) をハウジング (1) へ再取り付けします。しっかりと締めます。
13. 引き金ロック (15) を解除します。
14. 示されているように、引き金ガード (5) をハウジング (1) に再度接続します。

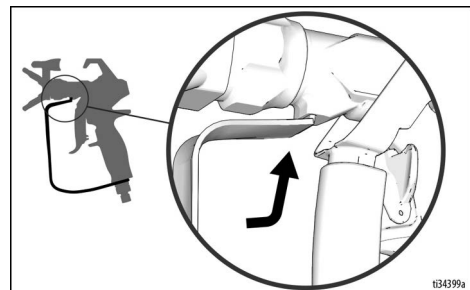

15. 引き金ロックを掛けます。

## 修理/交換

<p>皮膚注射による重傷を避けるため、ガンを修理する前に圧力解放手順に従ってください。</p>				

### カートリッジの交換

アセンブリに漏れがある場合、あるいはガンの洗浄により解決できないスプレー性能の損失がある場合、カートリッジを交換してください。

1. 圧力を開放します。圧力開放手順、6 ページ を参照してください。
2. 引き金ロック (15) を掛けます。
3. ガン (1) からチップ (26) 及びガード (25) を外してください。
4. 引き金ロック (15) を解除します。
5. 2 個のピン (11) を押し、引き金アセンブリ (13) を示された位置まで上に引き上げます。

#### 注

引き金アセンブリ (13) が修理位置にない場合カートリッジを絶体に取り外さないでください。---カートリッジが出てこなくなります。カートリッジが部分的に取り外されたままの場合、ガンは適正に作動しません。

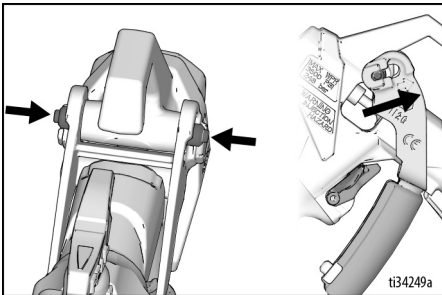

6. カートリッジ (2) のネジを緩め、ガン (1) から外します。

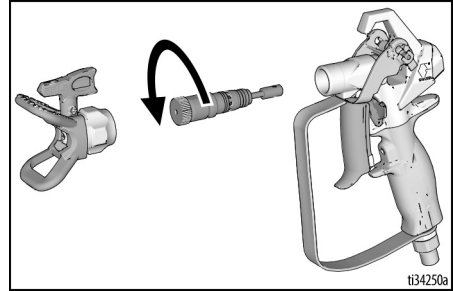

- 注:** 手で外するのが難しすぎる場合、示されているように 1/8 インチの六角レンチか (お使いのカートリッジに平坦部がある場合は) 5/8 インチのレンチを使用して緩めてください。

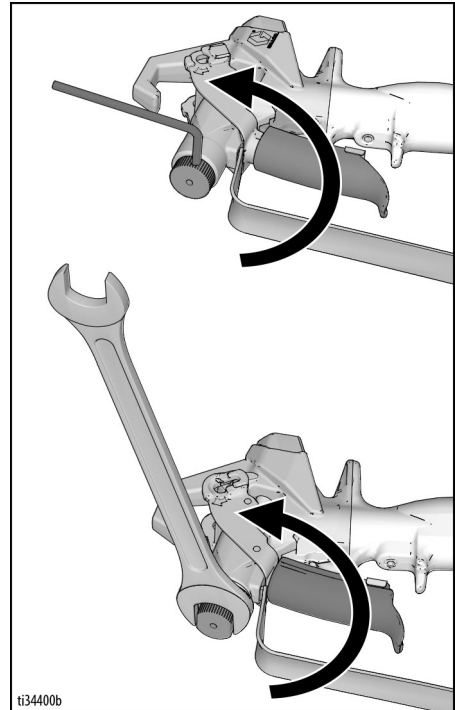

7. ガンの内部管を柔らかいブラシで清掃してください。

# 修理/交換

8. 新しいカートリッジ (2) をガンに取り付け、150 in-lbs (17.0 N-m) のトルク値で締め付けてください。下記の表示された領域 (a) にギャップがあってはなりません。

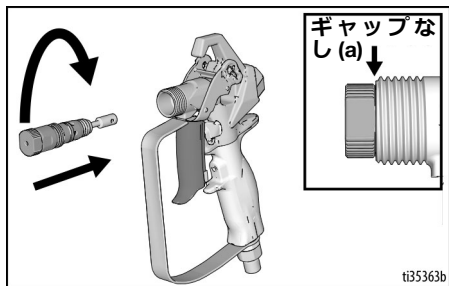

9. 引き金アセンブリ (13) をスプレーの位置まで戻して押し下げます。押しピン (11) は引き金アセンブリ (13) が完全にかみ合ったときに、通常の位置にスナップバックする必要があります。引き金アセンブリ (13) が前後に動くことを確認することによって、カートリッジが正確に取り付けられていることを確認します。

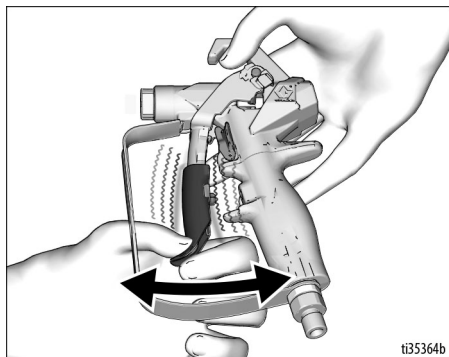

**注:** カートリッジが正確に取り付けられていない場合、ガンを操作しないでください。

10. 先端 (26) およびガード (25) を再度取り付けます。

## ハンドルの位置決め

しっかりと締め付けたら、ハンドルはハウジングと合わなくなるため、ハンドルを再度位置合わせします。

1. 圧力を開放します。**圧力開放手順**、6 ページを参照してください。引き金ロック (15) を掛けます。
2. ハンドル (10) をしっかりと締めます。
3. 固定ネジ (9) を 1/8 インチ六角レンチを使用して緩めます。
4. ハンドル (10) を回転して、ハウジング (1) と位置合わせします。
5. ネジ(9)をしっかりと締めます。

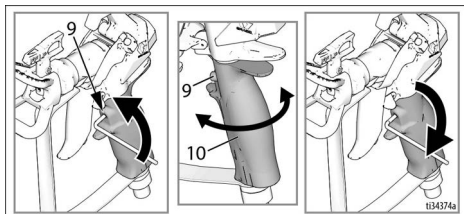

# 技術仕様

最高使用圧力	3600 psi (248 bar、24.8 MPa)	
液体開口部サイズ	3.05 mm (0.120 インチ)	
インレット	1/4 NPSM スイベル	
最高材料温度	49° C (120° F)	
接液部品	ステンレス鋼、アルミニウム、タングステンカーバイド、耐溶剤エラストマー、UHMwPE、アセテート	
<b>重量</b>		
<b>ガン</b>	<b>スプレーチップとガード なし</b>	<b>スプレーチップとガード あり</b>
コントラクター	21.2 オンス (601 g)	23.8 オンス (675 g)
コントラクター PC - A	17.4 オンス (493 g)	20.0 オンス (567 g)
コントラクター PC - B	18.8 オンス (533 g)	21.4 オンス (607 g)
コントラクター PC コンパクト	16.1 オンス (456 g)	18.7 オンス (530 g)
<b>騒音レベル*</b>		
音響	87 dBa	
音圧	78 dBa	
*比重 1.36、517 先端を使って ISO 3744 に従って、3000 psi (207 bar、20.7 MPa) で水性塗料のスプレー中に 3.1 フィート (1m) にて計測		

## California Proposition 65

### カリフォルニア州居住者

 **警告** 発がんおよび生殖への悪影響 – [www.P65warnings.ca.gov](http://www.P65warnings.ca.gov).

#### 翻訳された説明書

3A6289	スペイン語	3A6303	ラトビア語
3A6290	フランス語	3A6304	リトアニア語
3A6291	オランダ語	3A6305	ポーランド語
3A6292	イタリア語	3A6306	ハンガリー語
3A6293	トルコ語	3A6307	チェコ語
3A6294	ギリシア語	3A6308	スロバキア語
3A6295	クロアチア語	3A6309	スロベニア語
3A6296	ポルトガル語	3A6310	ルーマニア語
3A6297	デンマーク語	3A6311	ブルガリア語
3A6298	フィンランド語	3A6312	中国語
3A6299	スウェーデン語	3A6313	日本語
3A6300	ノルウェー語	3A6314	韓国語
3A6301	ロシア語	3A6318	ドイツ語
3A6302	エストニア語	3A7498	ヒンディー語
		3A7499	インドネシア語

翻訳された取扱説明書は販売代理店あるいは[www.graco.com](http://www.graco.com)にて入手できます。

# Graco 標準品質保証

## Graco 標準品質保証

Graco は、直接お買い上げいただいたお客様のご使用に対し、販売日時から、本ドキュメントに記載された、Graco が製造し、かつ Graco の社名を付した全ての機器の材質および仕上がりに欠陥がないことを保証します。Graco により公表された特殊的、拡張的または制限的保証を除き、販売日時から起算して 12 か月間、Graco により欠陥があると判断された装置の部品を修理、交換いたします。本品質保証は、Graco の書面の推奨に従って、装置が設置、操作、およびメンテナンスされている場合にのみ有効です。

誤った設置、誤用、摩擦、腐食、不十分または不適切なメンテナンス、過失、事故、改ざん、または Graco 製でない構成部品の代用が原因で発生した一般的な摩耗、あるいは誤動作、損傷、摩耗については、本品質保証の範囲外であり、Graco は一切責任を負わないものとします。また、Graco の装置と Graco によって提供されていない機構、アクセサリ、装置、または材料の不適合、あるいは Graco によって提供されていない機構、アクセサリ、装置、または材質の不適切な設計、製造、取り付け、操作またはメンテナンスが原因で発生した誤動作、損傷、または摩耗については、Graco は一切責任を負わないものとします。

本品質保証は、Graco 販売代理店に、主張された欠陥を確認するために、欠陥があると主張された装置が前払いで返却された時点で、条件が適用されます。主張された欠陥が確認された場合、Graco は全ての欠陥部品を無料で修理または交換します。装置は、輸送料前払いで、直接お買い上げいただいたお客様に返却されます。装置の検査により材質または仕上がりの欠陥が明らかにならなかった場合は、修理は妥当な料金で行われます。料金には部品、労働、工賃および輸送の費用が含まれる可能性があります。

**本保証は唯一のものであり、明示的、黙示的を問わず、商品性の保証、または特定用途への適合性の保証など、その他の保証に代わるものです。**

保証違反の場合の Graco のあらゆる義務およびお客様の救済に関しては、上記規定の通りです。購入者は、他の補償 (利益の損失、売上の損失、人身傷害、または器物破損による偶発的または結果的な損害、または他のいかなる偶発的または結果的な損失を含むがこれに限定されるものではない) は得られないものであることに同意します。保証違反に関連するいかなる行為も、販売日から起算して 2 年以内に提起する必要があります。

**Graco によって販売されているが、製造されていないアクセサリ、装置、材質、または構成部品に関しては、Graco は保証を負わず、特定目的に対する商用性および適合性の全ての黙示保証は免責されるものとします。**販売されているが Graco によって製造されていない製品 (電動モーター、スイッチ、ホースなど) がある場合、それらのメーカーの品質保証の対象となります。Graco は、これらの保証違反に関する何らかの主張を行う際は、合理的な支援を購入者に提供いたします。

いかなる場合でも、Graco は Graco の提供する装置または備品、性能、または製品の使用またはその他の販売される商品から生じる間接的、偶発的、特別、または結果的な損害について、契約違反、保証違反、Graco の過失、またはその他によるものを問わず、一切責任を負わないものとします。



## Graco に関する情報

Graco 製品の最新情報については、[www.graco.com](http://www.graco.com) にアクセスしてください。

特許情報については、[www.graco.com/patents](http://www.graco.com/patents) をご覧ください。

**Graco 製品のご注文は**、Graco 販売代理店をお問い合わせするか、または 1-800-690-2894 に電話して最寄りの販売代理店を特定してください。

本文書に含まれる全ての文字および図、表等によるデータは、出版時に入手可能な最新の製品情報を反映しています。Graco は、いかなる時点においても通知することなく変更を行う権利を留保します。

説明書原文の翻訳版。This manual contains Japanese. MM 3A6285

**Graco 本社** : Minneapolis

**海外支社** : ベルギー、中国、日本、韓国

**GRACO INC. AND SUBSIDIARIES • P.O. BOX 1441 • MINNEAPOLIS MN 55440-1441 • USA**

**Copyright 2018, Graco Inc. Graco のすべての製造場所は ISO 9001 に登録されています。**

[www.graco.com](http://www.graco.com)

改訂 M, 2023 年 04 月